



# Doppelmessermähwerk

zu **RAPID** und **REFORM** Motormäher



**Fässler Landtechnik**

Fässler Franz  
Landmaschinenbau  
Chelen 8  
CH-9466 Sennwald

Tel: 071 766 25 53 Lienz  
Fax: 071 766 25 54 Lienz

[www.faessler-landtechnik.ch](http://www.faessler-landtechnik.ch)  
[info@faessler-landtechnik.ch](mailto:info@faessler-landtechnik.ch)



Rapid Monta mit Doppelmessermähwerk  
Arbeitsbreite **2.40m**

- Durch die symmetrische Bauweise kein ziehen und abheben nach links oder rechts beim Einsatz in Hanglagen
- Idealer Futterabfluss durch hochgezogener Balkenrahmen

Reform RM8 mit Doppelmessermähwerk  
Arbeitsbreite **2.00m**



- Sicherheitsantrieb mittels Riemenantrieb, dadurch sehr Mähklingschonend





Rapid Swiss mit Doppelmessermähwerk  
Arbeitsbreite **2.00m**

- Unsere Doppelmessermähwerke sind Nahe an der Grundmaschine angebaut
- Durch die kurze Anbauweite ist eine gute Boden Anpassung sowie eine leichte Lenkung der Maschine gewährleistet
- Durch den oberhalb liegenden Recken-Schwingenantrieb über dem Rahmen ist ein guter Futterabfluss gewährleistet

- Grosse Dimension der Kurbelwelle

- Eigene Innenverzahnung

- Balkenrahmen geschweisst und gegläht

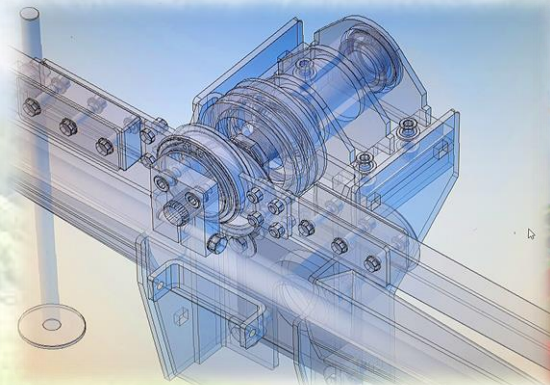

- Eigene Fertigung der Rahmen und Antriebsteile
- alle beweglichen, gehärteten Teile sind auf Nadelkränzen drehend gelagert

### Arbeitsbreiten

RAPID und REFORM:

- 1.65m
- 1.80m
- 2.07m
- 2.40m
- zu anderen Fabrikaten ► auf Anfrage!

Vertriebspartner:

