



Massgeschneidert für Ihr Fahrzeug



Schweizer Qualität seit 1959

www.hecklader.ch

Sauber laden Schneller abladen

DER FÜHRENDE HERSTELLER VON HECKLADERN FÜR DEN ALPINEN RAUM!

Lüönd hat sich im Laufe der Jahre das Image kompromissloser Qualität erarbeitet. Wir arbeiten vorausschauend sowohl in der Entwicklung, als auch im Umgang mit Ressourcen, Umwelt und Mitarbeitern. Das hohe Qualitätsniveau unserer Hecklader setzen wir voraus. Was wir liefern, soll unseren Kunden maximalen Nutzen bringen und somit den wirtschaftlichen Erfolg für alle absichern – für mehr Lebensqualität in der Gegenwart und aus Verantwortung für die Zukunft!



«Schweizer Qualität
ist unser Fundament,
Innovation und
Erfindergeist
der Antriebsmotor
für die Zukunft.»

Entwicklung

Am Anfang jeder grossartigen Innovation steht die Idee eines starken Entwicklungsteams. Durch Verständnis für die Heuernte und Landwirtschaft, gepaart mit Erfindergeist, wird unsere Entwicklungsabteilung angetrieben. Mit Hilfe von modernsten CAD-Programmen lässt sich bereits vieles visualisieren, bevor der Prototypenbau beginnt. Inmitten eines steilen Grünlandgebietes sind harte Testeinsätze garantiert – **zugeschnitten auf Ihre Bedürfnisse.**

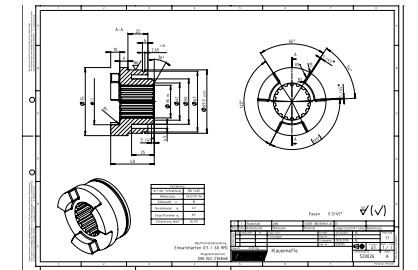
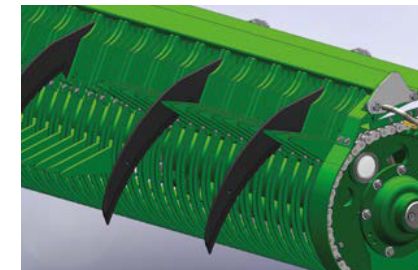

Produktion

Die Lüönd Mitarbeiter beherrschen ihren Beruf und verstehen das Handwerk. Wenn heute Roboter und CNC Maschinen viel von der Präzision unserer Fertigung garantieren, steht zur Bedienung immer ein Mensch dahinter, der alle Arbeitsschritte auch manuell gelernt hat. In die stetige Weiterentwicklung gehört auch das Beschaffen von neuen Produktionsmaschinen. Mit unserer neuen Pulverbeschichtungsanlage sind wir im Bereich des Lackierens auf dem neusten Stand der Technik. Das Wissen zum Produkt und das Gefühl zum Material, gepaart mit modernsten Fertigungsmaschinen – **das ist Qualität von Lüönd.**



Service

50 Jahre Heckladerbau, zahlreiche Modelle und die meisten sind noch im Einsatz. Bis zum ersten Modell sind für jeden Hecklader-Typ Ersatzteile vorhanden. Während der Saison und in Notfällen sind wir rund um die Uhr telefonisch zu erreichen – **für die beste Funktion Ihres Laders.**



Die Standard-Reihe

Swiss-Leader

Mit dem Swiss-Leader haben wir die Lösung geschaffen, die auch ältere Transporter wirtschaftlich macht. Er eignet sich besonders, wenn Sie Ihren Transporter nachrüsten oder einen neuen anschaffen.



ECKDATEN SWISS-LEADER	
Messer	13 
Pick-up Breite	← 1.68 m →
Liefergrössen	12 - 21 m ³
Fahrzeug	ab 40 PS
Aufbau	gerade & breit
Bereifung	10.0 / 75 - 15.3 (ø 800 mm) 11.5 / 80 - 15.3 (ø 900 mm)
wartungsfreies 4-Schwingen Förderaggregat	

Die G-Reihe

Swiss-Profi G

Der Swiss-Profi sollte Ihr Lader sein, wenn Sie grosse Flächen bewirtschaften. Er eignet sich für Transporter ab 60 PS. Mit seinen 16 Messerschnittstellen und 5 Zinkenwellen bietet er sauberste Futteraufnahme sowie maximales Arbeitstempo.



ECKDATEN SWISS-PROFI G	
Messer	16 
Pick-up Breite	← 1.90 m →
Liefergrössen	18 - 34 m ³
Fahrzeug	ab 60 PS
Aufbau	gerade & breit
Bereifung	11.5 / 80 - 15.3 (ø 900 mm) 405 / 70 R20 (ø 1080 mm)*
wartungsfreies 4-Schwingen Förderaggregat	
auf Wunsch mit Laderotor, 16 Messer	

*Swiss-Profi GE

Swiss-Elite G

Mit dem Weltrekord Pick-up mit 2.12 m Aufnahmebreite eignet sich der Swiss-Elite besonders für Transporter ab 70 PS oder wenn Sie sehr grosse Flächen bewirtschaften. Mit dieser Pick-up Breite haben Sie nicht nur sauberste Futteraufnahme sondern auch maximale Wirtschaftlichkeit.



ECKDATEN SWISS-ELITE G	
Messer	18 
Pick-up Breite	← 2.12 m →
Liefergrössen	21 - 39 m ³
Fahrzeug	ab 70 PS
Aufbau	gerade
Bereifung	11.5 / 80 - 15.3 (ø 900 mm) 405 / 70 R20 (ø 1080 mm)*
wartungsfreies 4-Schwingen Förderaggregat	
auf Wunsch mit Laderotor, 18 Messer	

*Swiss-Elite GE

Swiss-Leader Swiss-Profi G Swiss-Elite G



BLACHENROHRÖFFNUNG KEIN FUTTERSTAU BEIM ABLADEN

Beim Abladen wird das Hecktor und das Blachenrohr 300 mm über die Seitenwände angehoben.

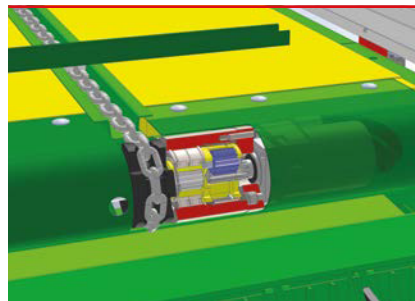

KRAZBODENANTRIEB WARTUNGSFREI

Der beidseitig auch von hinten schaltbare Kratzbodenantrieb funktioniert wartungsfrei mit einem Hydraulikmotor.

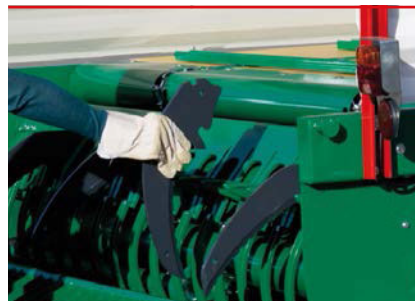

MESSER

Einzigartig ist die Bestückung mit bis zu 18 werkzeuglos wechselbaren Messern.

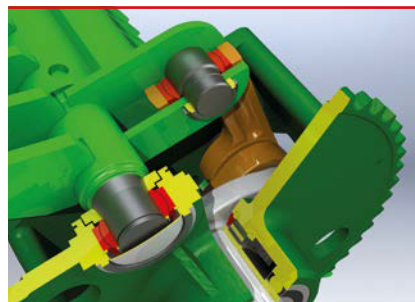

WARTUNGSFREIES FÖRDERAGGREGAT

Die abgedichteten Gelenklager erübrigen jeglichen Wartungsaufwand. Durch die kugelige Form des hartverchromten Innenrings werden belastungsbedingte Fluchtungsfehler ausgeglichen. Diese Lagerung bewährt sich seit 1999.



5-REIHEN-PICK-UP MIT TANDEM-SYSTEM

SAUBERE BODENANPASSUNG

Das Tandem Pendel Pick-up passt sich noch besser an Bodenunebenheiten an und beeindruckt so mit besonders sauberer Futteraufnahme. Eine aussergewöhnlich weite Absenkung sorgt auch bei Bergkuppen noch für lückenlose Futteraufnahme.



GERADE ODER AUSGEFORMTE SEITENWÄNDE

Sie wählen die Form der Seitenwände. Der Swiss-Elite ist mit geraden Seitenwänden ausgerüstet.



ANTRIEB

MINIMALER WARTUNGSAUFWAND

Automatische und konstante Schmierung und Spannung der beiden Antriebsketten. Einzig der Ölstand im Behälter muss kontrolliert werden.



SCHNELLKUPPEL-SYSTEM

Mit dem Schnellkuppel-System ausgerüstet, passt der Lüönd Hecklader auf alle REFORM-Transporter mit und ohne Allradlenkung.



SCHUTZGITTER

SAUBERE BODENANPASSUNG

Das geteilte Schutzgitter ergibt einen grossen Pendelweg.



GROSSER BÖSCHUNGSWINKEL

Grosser Böschungswinkel bis 22°. Keine der Förderschwingen steht vor. Beim optionalen Laderotor beträgt der Winkel ca. 16°.

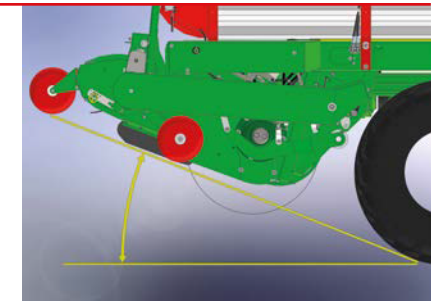



Die S-Reihe

MIT DOSIER-PICK-UP

Mit dem neuen Abladesystem haben der Swiss-Profi S und der Swiss-Elite S vor allem im Fahrsilo und am Dosiergerät unschlagbare Vorteile. Da das Dosier-Pick-up auch beim Abladen aufgezogen bleibt, wird das Futter gleichmässig verteilt. Zudem unterstützt es den Futtervorschub des Kratzbodens, so dass in wenigen Sekunden die ganze gewaltige Ladung abgelegt ist. Das spart Zeit beim Verdichten.

Swiss-Profi S

ECKDATEN SWISS-PROFI S	
Messer	16 
Pick-up Breite	← 1.90 m →
Liefergrössen	18 - 34 m ³
Fahrzeug	ab 70 PS
Aufbau	gerade & breit
Bereifung	11.5 / 80 - 15.3 (ø 900 mm) 405 / 70 R20 (ø 1080 mm)*
wartungsfreies 4-Schwingen Förderaggregat	
auf Wunsch mit Laderotor, 16 Messer	

*Swiss-Profi SE

Swiss-Elite S

ECKDATEN SWISS-ELITE S	
Messer	18 
Pick-up Breite	← 2.12 m →
Liefergrössen	21 - 39 m ³
Fahrzeug	ab 70 PS
Aufbau	gerade
Bereifung	11.5 / 80 - 15.3 (ø 900 mm) 405 / 70 R20 (ø 1080 mm)*
wartungsfreies 4-Schwingen Förderaggregat	
auf Wunsch mit Laderotor, 18 Messer	

*Swiss-Elite SE

5-REIHEN-PICK-UP MIT TANDEM-SYSTEM

Wie bei Lüönd-Ladern gewohnt, ist die Futteraufnahme derart sauber, dass jedes Nachrechen entfällt. Mit dem neuen Pick-up ist ein bisher nicht bekanntes Arbeitstempo möglich. Die kraftvolle und zugleich schonende Futteraufnahme in Abstimmung mit dem Kratzboden verdichtet das Futter, so dass bei gleichem Volumen unglaubliche Futtermengen geladen werden.

Swiss-Profi S

Swiss-Elite S



BLACHENROHRÖFFNUNG KEIN FUTTERSTAU BEIM ABLADEN

Beim Abladen wird das Hecktor und das Blachenrohr 300 mm über die Seitenwände angehoben.

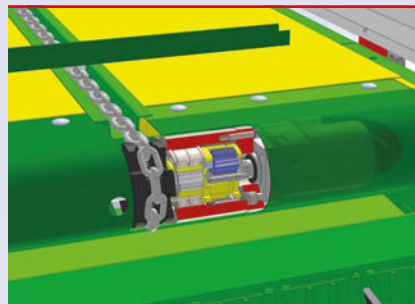

KRAZBODENANTRIEB WARTUNGSFREI

Der beidseitig auch von hinten schaltbare Kratzbodenantrieb funktioniert wartungsfrei mit einem Hydraulikmotor.

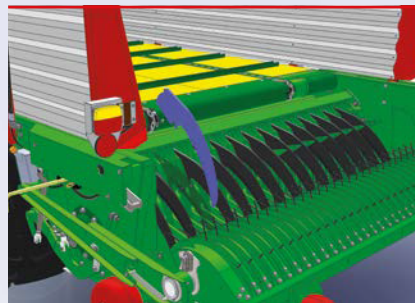

MESSER

Einzigartig ist die Bestückung mit bis zu 18 werkzeuglos wechselbaren Messern.

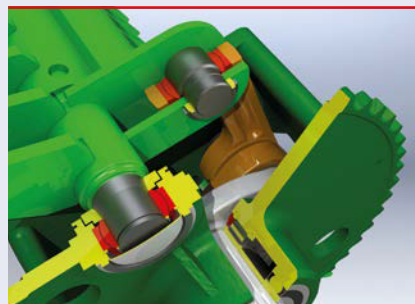

WARTUNGSFREIES FÖRDERAGGREGAT

Die abgedichteten Gelenklager erübrigen jeglichen Wartungsaufwand. Durch die kugelige Form des hartverchromten Innenrings werden belastungsbedingte Fluchtungsfehler ausgeglichen. Diese Lagerung bewährt sich seit 1999.



5-REIHEN-PICK-UP MIT TANDEM-SYSTEM

SAUBERE BODENANPASSUNG

Das gesteuerte 5-Reihen Pick-up und in Kombination mit dem Tandem-System und bodenanpassenden Zuführlappen garantiert eine saubere Futteraufnahme. Die Höhen-Einstellung erfolgt werkzeuglos durch die Lochplatte.

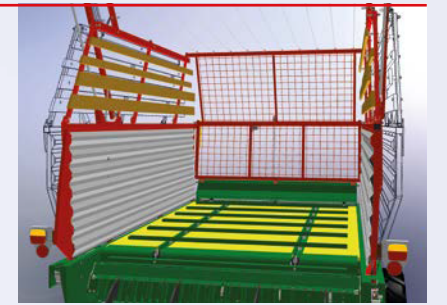

GERADE ODER AUSGEFORMTE SEITENWÄNDE

Beim Swiss-Profi wählen Sie die Form der Seitenwände. Der Swiss-Elite ist mit geraden Seitenwänden ausgerüstet.

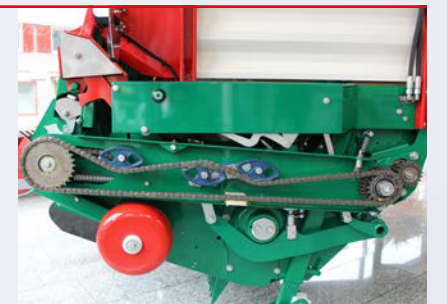

ANTRIEB

MINIMALER WARTUNGSAUFWAND

Automatische und konstante Schmierung und Spannung der beiden Antriebsketten. Einzig der Ölstand im Behälter muss kontrolliert werden.

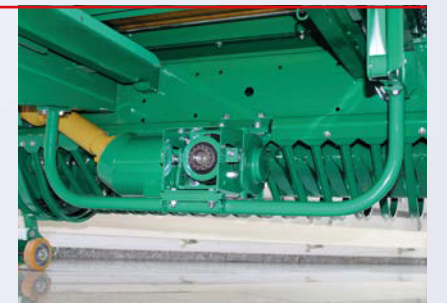

SCHNELLKUPPEL-SYSTEM

Mit dem Schnellkuppel-System ausgerüstet, passt der Lüönd Hecklader auf alle REFORM-Transporter mit und ohne Allradlenkung.



SCHUTZGITTER

SAUBERE BODENANPASSUNG

Einzeln gelagerte Schutzgitterschienen ermöglichen einen enormen Pendelweg für eine saubere Futteraufnahme.

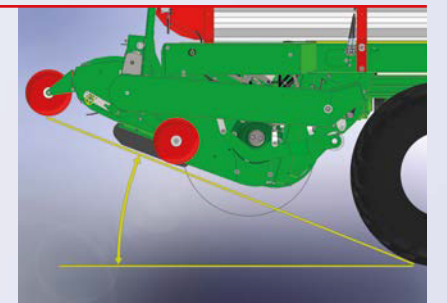

GROSSER BÖSCHUNGSWINKEL

Grosser Böschungswinkel bis 22°. Keine der Förderschwingen steht vor. Beim optionalen Laderotor beträgt der Winkel ca. 16°.

Technische Daten

(S) = serienmässig (W) = Wunschausführung

200 mm Zwischenschritte

	SWISS LEADER	SWISS PROFI G	SWISS ELITE G	SWISS PROFI S	SWISS ELITE S
MASSE					
Pick-up Aussenbreite	1.68	1.90	2.12	1.90	2.12
Chassis Aussenbreite	1.76	1.98	2.20	1.98	2.20
grösste Höhe ca.	2.80	2.80 / 3.00*	2.80 / 3.00*	2.80 / 3.00*	2.80 / 3.00*
Breite gerade Ausführung	2.02	2.24	2.46	2.24	2.46
Breite breite Ausführung	2.28	2.50	–	2.50	–
Länge Gerät 5370 mm	–	31 m ³ 34 m ³	35 m ³ (+ 4 m ³)	31 m ³ 34 m ³	35 m ³ (+ 4 m ³)
Länge Gerät 4570 mm	19 m ³ 21 m ³	23 m ³ 26 m ³	27 m ³ (+ 4 m ³)	23 m ³ 26 m ³	27 m ³ (+ 4 m ³)
Länge Gerät 4370 mm	17 m ³ 20 m ³	21 m ³ 24 m ³	25 m ³ (+ 4 m ³)	21 m ³ 24 m ³	25 m ³ (+ 4 m ³)
Länge Gerät 4170 mm	15 m ³ 18 m ³	20 m ³ 22 m ³	23 m ³ (+ 4 m ³)	20 m ³ 22 m ³	23 m ³ (+ 4 m ³)
Länge Gerät 3970 mm	14 m ³ 16 m ³	18 m ³ 19 m ³	21 m ³ (+ 4 m ³)	18 m ³ 19 m ³	21 m ³ (+ 4 m ³)
Länge Gerät 3770 mm	12 m ³ 13 m ³	–	–	–	–
Bereifung Transporter	10.0/75 - 15.3 (Ø 800 mm) 11.5/80 - 15.3 (Ø 900 mm)	11.5/80 - 15.3 (Ø 900 mm) *Swiss-Profi GE: 405/70 - 20 (Ø 1080 mm)	11.5/80 - 15.3 (Ø 900 mm) *Swiss-Elite GE: 405/70 - 20 (Ø 1080 mm)	11.5/80 - 15.3 (Ø 900 mm) *Swiss-Profi SE: 405/70 - 20 (Ø 1080 mm)	11.5/80 - 15.3 (Ø 900 mm) *Swiss-Elite SE: 405/70 - 20 (Ø 1080 mm)

	SWISS LEADER	SWISS PROFI G	SWISS ELITE G	SWISS PROFI S	SWISS ELITE S
PICK-UP					
gesteuertes 5-Reihen-Pick-up	(S)	(S)	(S)	(S)	(S)
3. Tastrad	(W)	(W)	(S)	(W)	(S)
Dosier-Pick-up für Fahrsilo	–	–	–	(S)	(S)
Tandem-Pick-up mit bodenanpassenden Gummilappen	(S)	(S)	(S)	(S)	(S)
Pick-up Rücklaufsperr (Fahrsilo)	(S)	–	–	–	–

	SWISS LEADER	SWISS PROFI G	SWISS ELITE G	SWISS PROFI S	SWISS ELITE S
FÖRDERAGGREGAT ANTRIEB					
Messerschnittstellen	13	16	18	16	18
wartungsfreies Förderaggregat	(S)	(S)	(S)	(S)	(S)
Anzahl geteilte Förderschwingen	4	4	4	4	4
Laderotor	–	(W)	(W)	(W)	(W)
Schnellkuppelsystem für Reform Muli	(W)	(W)	(W)	(W)	(W)
automatische Kettenschmierung	(S)	(S)	(S)	(S)	(S)
automatische Kettenspannung	(S)	(S)	(S)	(S)	(S)
4 Messer	(S)	(S)	(S)	(S)	(S)

	SWISS LEADER	SWISS PROFI G	SWISS ELITE G	SWISS PROFI S	SWISS ELITE S
HECKTOR					
Blachenrohröffnung	(S)	(S)	(S)	(S)	(S)
hydr. Hecktoröffnung (4 hydr. Anschlüsse)	(S)	(S)	(S)	(S) (5 hydr. Anschlüsse)	(S) (5 hydr. Anschlüsse)
hydr. Hecktoröffnung mit Umschaltventil (3 hydr. Anschlüsse)	(W)	(W)	(W)	(W)	(W)



Passt auf alle Fahrzeuge



Lüönd & Co. AG
Landmaschinen und Fahrzeugbau
CH-8842 Unteriberg

Tel. +41 (0)55 414 60 40
Fax +41 (0)55 414 60 44
E-Mail: info@luond-landtechnik.ch

www.hecklader.ch