

WERKNORM

Sachmerkmal-Tabelle

KL155015

!Schutzvermerk nach DIN ISO 16016 beachten!

AL-KO
ALOIS KOBER GmbH
D-89359 Kötz

| | | | | | | |
|--|----------------------|---|---|----------------------------------|-------------|--------------|
| Benennung COMP-ACHSE GRM GLL EA1350 | Klass.-Nr. 155015 | Feingliederung B1200-6 ohne Hutprofil Compactlager | Lieferumfang siehe Stückliste Oberflächenbehandlung siehe Katalog Zubehör siehe Katalog | Bearb.: St.W. Datum: 27.07.15 | Blatt 01 | Format A3 |
|--|----------------------|---|---|----------------------------------|-------------|--------------|

| AUFLAGE | ANLAGE | Achse kpl Einzelachse Radschrauben Kugel M12x1,5 112x5 ohne AAA | Achse kpl Einzelachse Radschrauben Kugel M12x1,5 112x5 mit AAA | Achse kpl Tandemachse Vorderachse Radschrauben Kugel M12x1,5 112x5 ohne AAA | Achse kpl Tandemachse Vorderachse Radschrauben Kugel M12x1,5 112x5 mit AAA | Achse kpl Tandemachse Hinterachse Radschrauben Kugel M12x1,5 112x5 ohne AAA | Achse kpl Tandemachse Hinterachse Radschrauben Kugel M12x1,5 112x5 mit AAA |
|---------|--------|---|--|---|--|---|--|
| 750 | 1200 | 20000151 | 20058601 | 20000153 | 20058630 | 20000155 | 20058660 |
| 800 | 1250 | 20000251 | 20058602 | 20000253 | 20058631 | 20000255 | 20058661 |
| 850 | 1300 | 20000351 | 20058603 | 20000353 | 20058632 | 20000355 | 20058662 |
| 900 | 1350 | 20000451 | 20058604 | 20000453 | 20058633 | 20000455 | 20058663 |
| 950 | 1400 | 20000551 | 20058605 | 20000553 | 20058634 | 20000555 | 20058664 |
| 1000 | 1450 | 247547 | 1225996 * | 24754703 | 20058635 | 24754705 | 20058665 |
| 1040 | 1490 | 20000651 | 20058606 | 20000653 | 20058636 | 20000655 | 20058666 |
| 1070 | 1520 | 20000751 | 20058607 | 20000753 | 20058637 | 20000755 | 20058667 |
| 1100 | 1550 | 247548 | 20058608 | 24754803 | 20058638 | 24754805 | 20058668 |
| 1150 | 1600 | 20000851 | 20058609 | 20000853 | 20058639 | 20000855 | 20058669 |
| 1200 | 1650 | 247549 * | 20058610 | 24754903 | 20058640 | 24754905 | 20058670 |
| 1220 | 1670 | 20000951 | 20058611 | 20000953 | 20058641 | 20000955 | 20058671 |
| 1250 | 1700 | 247550 | 20058612 | 24755003 | 20058642 | 24755005 | 20058672 |
| 1300 | 1750 | 20002051 * | 20058613 | 20002053 | 20058643 | 20002055 | 20058673 |
| 1310 | 1760 | 20001051 | 20058614 | 20001053 | 20058644 | 20001055 | 20058674 |
| 1350 | 1800 | 20001151 | 20058615 | 20001153 | 20058645 | 20001155 | 20058675 |
| 1400 | 1850 | 247551 | 20058616 | 24755103 | 20058646 | 24755105 | 20058676 |
| 1450 | 1900 | 20001251 | 20058617 | 20001253 | 20058647 | 20001255 | 20058677 |
| 1500 | 1950 | 247552 | 20058618 | 24755203 | 20058648 | 24755205 | 20058678 |
| 1530 | 1980 | 20001351 | 20058619 | 20001353 | 20058649 | 20001355 | 20058679 |
| 1550 | 2000 | 247553 | 20058620 | 24755303 | 20058650 | 24755305 | 20058680 |
| 1580 | 2030 | 20001451 | 20058621 | 20001453 | 20058651 | 20001455 | 20058681 |
| 1600 | 2050 | 20002151 | 20058622 | 20002153 | 20058652 | 20002155 | 20058682 |
| 1625 | 2075 | 20001551 | 20058623 | 20001553 | 20058653 | 20001555 | 20058683 |
| 1670 | 2120 | 20001651 | 20058624 | 20001653 | 20058654 | 20001655 | 20058684 |
| 1700 | 2150 | 247554 | 20058625 | 24755403 | 20058655 | 24755405 | 20058685 |
| 1750 | 2200 | 20001751 | 20058626 | 20001753 | 20058656 | 20001755 | 20058686 |
| 1800 | 2250 | 247555 | 20058627 | 24755503 | 20058657 | 24755505 | 20058687 |
| 1850 | 2300 | 20001851 | 20058628 | 20001853 | 20058658 | 20001855 | 20058688 |
| 1900 | 2350 | 20001951 | 20058629 | 20001953 | 20058659 | 20001955 | 20058689 |

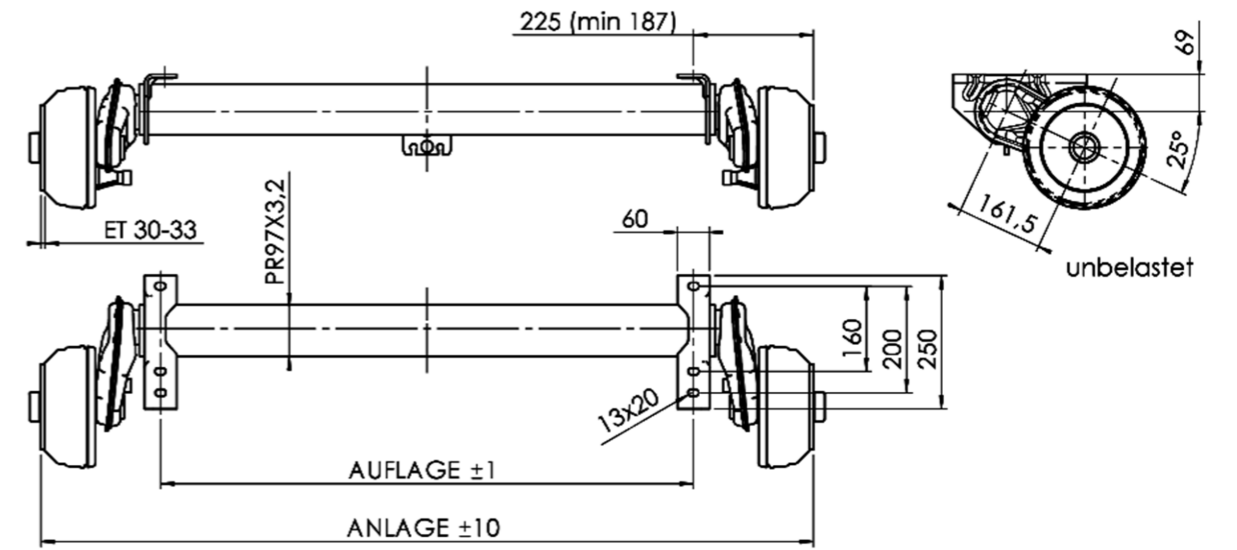

Technische Daten:

Modell COMPACT

Achstyp: B1200-6
 Achslast EA: 1350 kg
 Radbremse: 2051
 Federung: Sechskant-Gummifederung

Mittelloch Felge: min. 57 mm
 Schwinghebel: 161,5 mm

* = Zeichnung vorhanden

| | | | | | |
|----------------|-----|-------|---------------|-------|------|
| Materialnummer | Rev | Ä-Nr. | Änderungstext | Datum | Name |
|----------------|-----|-------|---------------|-------|------|

Schutzvermerk nach DIN ISO 16016 beachten!!

ausgegeben von: FENGLER 15.09.2021 13:40:44

freigegeben