



RBS^{UE}
ADVANCED UNIFEED TECHNOLOGIES



VERTIKAL FUTTERMISCHWAGEN
ARES 2 CL 12-14MC

ARES2 CL

VERTIKALER FUTTERMISCHWAGEN

ALLGEMEINE EIGENSCHAFTEN

Die Serie ARES 2 CL, mit zwei vertikalen Mischschnecken, ist sehr kompakt gebaut. Durch die niedrige Bauweise eignet sich dieser Futtermischwagen für landwirtschaftliche Betriebe mit begrenzten Platzverhältnissen. In der Tiefbauversion weist dieser Futtermischwagen eine fast unschlagbare Gesamthöhe von 2.2m auf.

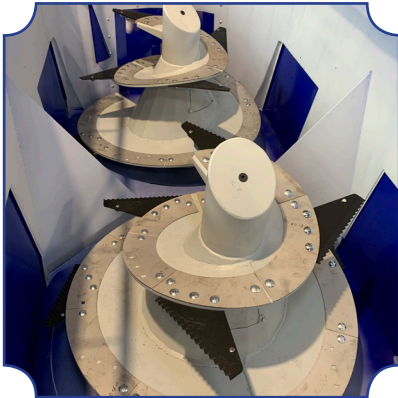

Die perfekt zum Tank abgestimmten Mischschnecken sind mit Borstahlmessern ausgestattet. Wahlweise können diese auch mit Wolframbeschichtung montiert werden. Ebenfalls ist eine verschraubte Chromstahl Verschleissplatte erhältlich.



Das Automatische Wiegesystem NEXT von Digidevice ermöglicht das programmieren von bis zu 50 Rezepten sowie 20 Mischkomponenten. Wahlweise kann das Wiegesystem via Wifi mit dem Handy verbunden werden.

Vorne ist eine Inspektionsleiter montiert.



ADVANCED UNIFEED TECHNOLOGIES

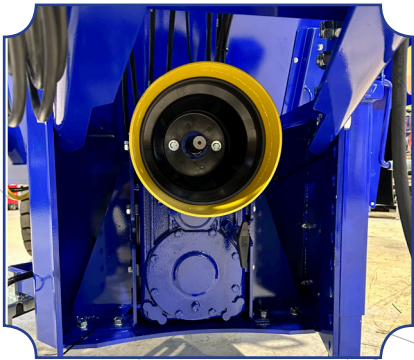

Optional ist die Montage eine 2 Gang Getriebes möglich.



Der Magnet ist so angeordnet, dass er bequem von aussen gereinigt werden kann.



Standartmässig hat der Mischwagen einen Ablad vorne rechts. Auf Wunsch sind Entladeöffnungen links, rechts sowie vorne und hinten möglich.



Falls ein direkter Ablad in die Futterkrippe nicht möglich ist, gibt es eine hinten mittige Abladeöffnung.



Auch die Montage eines seitlichen Austragbandes ist möglich.

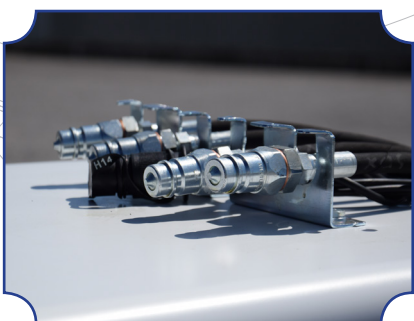

Standartmässig werden die Hydraulikfunktionen ab Traktorgespiesen. Auf Wunsch gibt es eine Bordhydraulik mit elektrischer Bedienung.



Der Mischwagen ist mit niedrigen Breitreifen für eine gute Stabilität und sicheres Fahrverhalten ausgestattet.



Manuelle Gegenmesser in der Grundausstattung sind auch hydraulisch erhältlich.

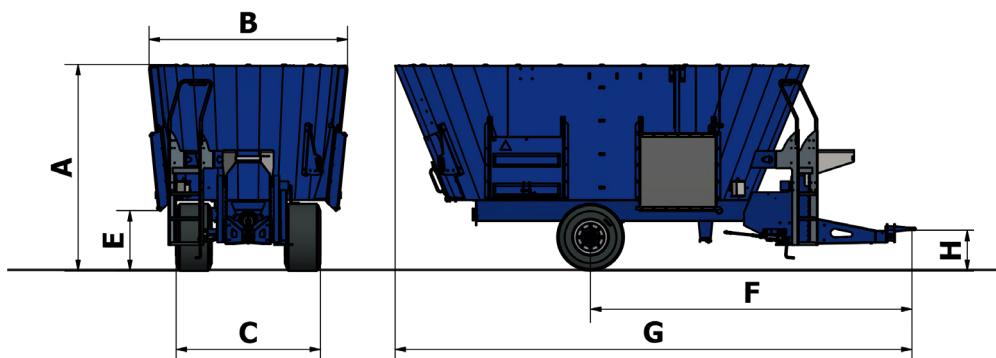

| Modell | A | B | C | E | F | G | H | Gewicht KG | Bereifung | Messer |
|--------------------|-------|-------|-------|-----|-------|-------|-----|---------------|--------------|--------|
| ARES 2 CL 12MC LOW | 2.250 | 2.380 | 2.090 | 500 | 3.840 | 6.180 | 840 | 4.500 | 28x12.5 R.15 | 14 |
| ARES 2 CL 12MC | 2.460 | 2.380 | 1.730 | 710 | 3.840 | 6.180 | 480 | 4.500 | 425/40 R.17 | 14 |
| ARES 2 CL 14MC | 2.710 | 2.380 | 1.730 | 710 | 3.840 | 6.180 | 480 | 4.800 | 425/40 R.17 | 14 |

HÄNDLER



RBS^{UE}
ADVANCED UNIFEED TECHNOLOGIES

RBS UE s.r.l.
Via Denti, 38
25020 Loc. Cadimarco Fiesse (Brescia)
Tel. 030 90 20 18 Fax 030 90 32 890
E-Mail info@rbsue.it Web. www.rbsue.it