

PÖTTINGER EUROTOP

Schwadkreisel



Alle Informationen online



97+022.01.0813

PÖTTINGER



EUROTOP

Der Erfolg liegt im Detail ...

Optimierte Boden Anpassung und schonende Futterbehandlung – ein Markenzeichen der EUROTOP-Schwadkreisel-Serie. Vollgelenkige Tandemachsen, Multitast-Räder, kardanische Aufhängungen sind nur einige Beispiele. Vergleichen Sie, der Erfolg liegt im Detail.

Eine lange Lebensdauer ist nur durch präzise Verarbeitung und stabile Verbindungen gewährleistet. Hochqualitative Verarbeitung zählt PÖTTINGER zum Standard. Die Unterschiede sind augenscheinlich. Qualität und technische Feinheiten überzeugen auch Sie.

	Seite
TOP-Technik	3 - 11
Einkreisel-Schwader	12 - 14
Doppelschwader – Seitenablage	15 - 17
Doppelschwader – Mittenablage	18 - 19
Technische Daten – Ausstattungen	20 - 23

Anbau – eine sichere Verbindung



Dreipunkt-Schwenkbock mit Herzbolzen

- Der Schwader folgt in den Kurven dem Traktor ohne Ausschwenken.
- Beim Hochheben wird der Schwader in der Mittelstellung zentriert. Auch bei Hangfahrten kann der Zetter nicht unterlaufen und folgt ohne Abdrift dem Traktor.
- Um die Pendelmöglichkeit zu sperren, muss zum Straßentransport lediglich ein Bolzen umgesteckt werden.



Dreipunkt – starr

- Dreipunktanbau mit Schwenkrädern
- Durch den kurzen Anbaubock wird der Schwerpunkt nahe zum Traktor verlagert.
- Der Anbaubock für Front- und Heckanbau (Vorwärts- und Rückwärtsfahrt)



Anhängedeichsel EUROTOP 611 A / 691 A

- Der Schwader wird über eine Deichsel mit Stützplatte an die Unterlenkerschiene des Traktors angebaut.
- Die klappbare Abstellstütze ist gleichzeitig die Ablage der Gelenkwelle.



Unterlenker-Rohrbügel EUROTOP 651 A / 881 A

- Bei den gelenkten Modellen erfolgt die Anhängung rasch und einfach über einen Rohrbügel an die Unterlenker.
- Für die hydraulische Aushebung ist ein einfachwirkendes Steuerventil erforderlich.

TopTech

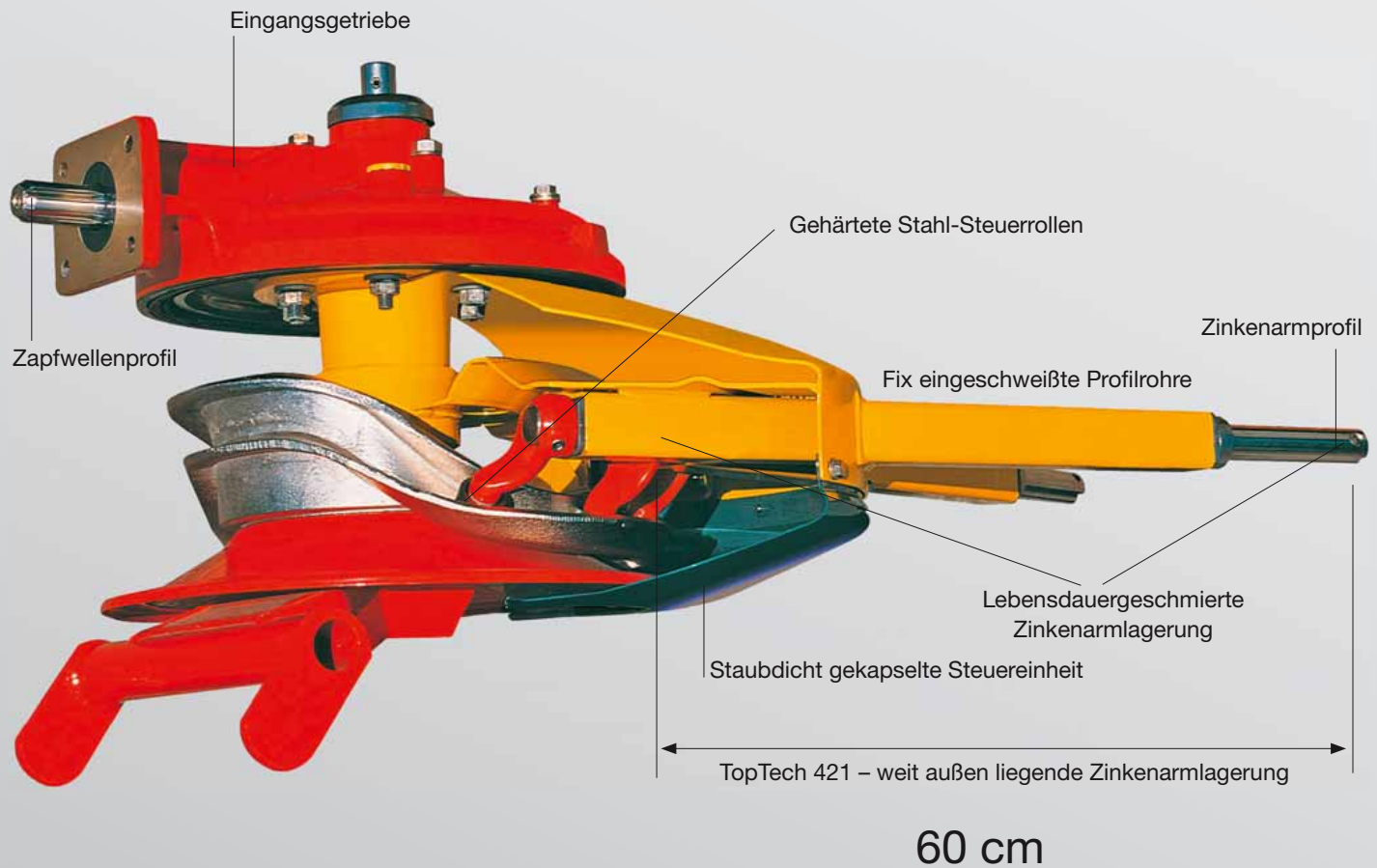

TopTech-Kreisel Das Herzstück des Schwaders

Der Kreisel – das Herzstück des Schwaders ist für die exakte Steuerung der Zinken zuständig. Präzisionsteile verbunden mit robusten Materialien gewährleisten eine lange Lebensdauer. Ein Qualitätsmerkmal der PÖTTINGER-Schwader.

- **Gehärtete Stahl-Steuerrollen** mit geschlossenen Kugellagern – wartungsfrei und langlebig.
- **Lebensdauergeschmierte Zinkenarmlagerung** in breiten Lagerbuchsen.
- **Staubdicht gekapselte Steuereinheit** mit Langzeitschmierung. Keine Ölkontrolle und kein Ölwechsel. Der klare Vorteil: keine Dichtheitsprobleme!
- **Die fix eingeschweißten Profilrohre** sind robust konstruiert und sorgen für sicheren Halt.
- **Unschlagbares Zinkenarmprofil** – extrem stabil gegen Verdrehen und Verbiegen, leicht steckbar. Auch innere Zinkenpaare einfach zu montieren.
- **Das Eingangsgetriebe** läuft ab EUROTOP 421 N im Fließfett und ist wartungsfrei. Ein großer Zahnrad-Durchmesser garantiert Langlebigkeit und absolute Laufruhe.
- **Zapfwellenprofil am Getriebeeingang** – leichtes und rasches Demontieren, beste Kraftübertragung.

Weit außen liegende Zinkenarmlagerung

- Der weite Lagerabstand verleiht Stabilität und entlastet die Lager.
- Beispiel: TopTech 421 – Lagerabstand 60 cm



Robuste Steuerbahn

- Aus hochwertigem Sphäroguss, stufenlos verstellbar für exakte Aussteuerung bei verschiedenen Futterarten oder unterschiedlichen Einsatzverhältnissen.
- Optimierte Steuerbahn für gleitende Führung der Steuerrollen.
- Keine stark ansteigende Rollenführung und somit sanfte Umlenkung der Steuerhebel.
- Nur ein Schmiernippel für die Steuerbahn am gesamten Kreisel.
- Großer Steuerbahn-Durchmesser von 350 mm oder 420 mm je nach Modell.





multitast

Bodenanpassung par excellence

Bei der Bodenanpassung werden keine Kompromisse eingegangen, denn Schutz im Futter senkt die Tiergesundheit und den wirtschaftlichen Erfolg.

Die Kombination von vollgelenkigen Tandemfahrwerken und Multitast-Rädern sichert sauberes Futter für gesunde und leistungsfähige Tiere.

Multitast – allen (Rädern) voraus

- Ein vor dem Kreisel laufendes Multitast-Rad sorgt für die ideale Bodenanpassung. Das Tastrad befindet sich nahe an den im Einsatz stehenden Zinken.
- Die Zinkenführung wird somit dem Gelände angepasst, ohne dass diese am Boden kratzen. Steuereinheit, Zinken und Grasnarbe werden bestens geschont.
- Die Multitast-Räder sind bei den Doppelschwadern längen- und höhenverstellbar.
- Bei bester Rechnerqualität sind höhere Fahrgeschwindigkeiten bis über 15 km/h möglich.



EUROTOP 380 N – multitast



Der Wickelschutz verhindert ein Wickeln von Futter um das Multitastrad und den Radbügel.



Tandemachsen – Fahrvergnügen pur

Exklusiv: Stufenlose Verstellmöglichkeit der Querneigung.

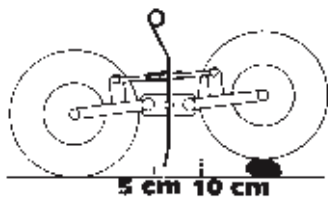

- PÖTTINGER setzt auf eine vollwertige Tandemachse. Diese verschafft bei der Arbeit einen absolut ruhigen Lauf.
- Die Tandemachsen weisen einen sehr breiten Radabstand auf, welcher die Hangtauglichkeit des Schwaders wesentlich verbessert.
- Die Räder sind sehr nahe an den Zinken, dadurch sind höhere Fahrgeschwindigkeiten möglich.
- Das Besondere bei PÖTTINGER EUROTOP: Die Querneigung ist bei den vollgelenkigen Tandemachsen einfach und rasch einstellbar. Über den ganzen Radius wird eine saubere Arbeit bei allen Verhältnissen und Futterarten garantiert.



EUROTOP



Komfortable Bedienung

Auf die richtige Einstellung kommt es an. Wenige Millimeter entscheiden über die Futterqualität. Verschiedene Einstellungsvarianten helfen Ihnen, den Weg zur optimalen Arbeitsposition zu finden.

Arbeitshöhe – exakte Anpassung

- Die Arbeitshöhe wird durch eine Handkurbel eingestellt. Leichtgängig und wartungsfrei bei aufrechter Körperhaltung.

Schwadtücher verstellen – stufenlos

- Je nach Futtermenge und gewünschter Schwadbreite lassen sich die Schwadtücher stufenlos verstellen.



Exakte Anpassung



Schwadtuchverstellung



Hydraulische Schwadstuch-Aushebung auf Wunsch

- Für EUROTOP 340 bis 461, bei EUROTOP 340 N und 380 N ist damit eine Transportbreite unter 3,0 m ohne Abnahme von Zinkenarmen, also ohne Absteigen vom Traktor, möglich.
- Bei EUROTOP 611 A und 691 A für die Transportstellung.

Hydraulische Arbeits- und Schwadbreiten-Verstellung bei EUROTOP 881 A

- Über die Stellung der Ausleger lassen sich Schwadform und Arbeitsbreite verstellen.

Hydraulische Arbeitsbreiten-Verstellung bei EUROTOP 611 A / 691 A

- Einzelschwade (Nachtschwaden) oder Doppelschwad.



Hydraulische Schwadstuch-Aushebung



Hydraulische Arbeits- und Schwadbreiten-Verstellung



Hydraulische Arbeitsbreiten-Verstellung



Transport – auf Nummer sicher

Der Wechsel von Parzelle zu Parzelle stellt bei gezogenen Schwadern hohe Anforderungen an das Fahrwerk. Kombinierte Fahrwerke für den Feld- und Straßeneinsatz sind die Antwort PÖTTINGERS. Durchdacht auch die Umstellung von Arbeits- in Transportstellung – einfach und schnell.

Zeit ist kostbar. Es muss schnell gehen bei der Umrüstung auf den Straßentransport:

- Vorstecker ziehen – Zinkenarme abnehmen – in die Halterung aufstecken – sichern.
- Platzsparend werden die Zinken aufgesteckt und durch Klappstecker gesichert.





Zinken für Millimeterarbeit

- Die Zinken ohne starke Kröpfung werden direkt unter dem Zinkenträger gerade zum Boden geführt. Werden die Zinken durch den Futterwiderstand nach hinten gedrückt, heben sie nicht vom Boden ab – exakte Arbeit der Kreisel.
- Da die Zinken weniger stark an den Boden angestellt werden, erfolgt weniger Belastung auf Steuerbahn und Steuerrollen. Die Grasnarbe wird geschont, unnötige Futterverschmutzung wird vermieden und die Schwaden werden gleichmäßig ohne Haufenbildung abgelegt.
- Die langen Zinken werden sanft aus dem Schwad gezogen, dadurch kein „Nachzupfen“.

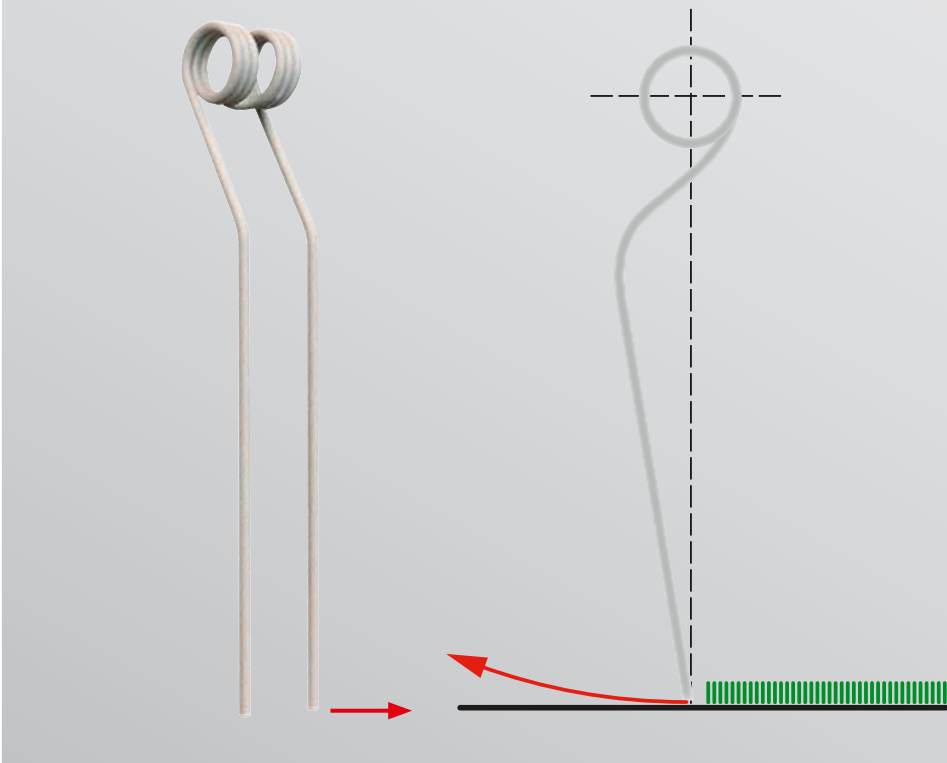

Transportfahrwerk bei EUROTOP 421 A, 461 A, 611 A und 691 A

- PÖTTINGER setzt bei diesen Schwadern auf Tandemachsen, die auch als Transportfahrwerk eingesetzt werden. Dieses verschafft sowohl bei der Arbeit als auch beim Transport auf der Straße einen absolut ruhigen Lauf.
- Die Tandemachsen sind mit 18 x 8,50-8 Ballonreifen ausgerüstet. Dadurch sind hohe Fahrgeschwindigkeiten möglich.
- Beim Überfahren von Schwaden oder am Vorgewende werden die Kreisel hydraulisch ausgehoben – 500 mm Bodenfreiheit.



500 mm Bodenfreiheit am Vorgewende

EUROTOP 340 / 340 N / 340 U EUROTOP 380 N



Einkreisel-Schwader

Die Einkreiselschwader werden in den Arbeitsbreiten von 3,0 m bis 4,60 m angeboten.

Die idealen Schwader für kleine Flächen. Massive Anbauböcke und große Ballonreifen sorgen für einwandfreien und leistungsfähigen Einsatz.

EUROTOP 340 N / 380 N

- 10 Arme, Arbeitsbreite 3,40 m / 3,80 m.
- Die preisgünstige Alternative für kleinere Betriebe.
- Die Schwader mit Schwenkbock laufen in Kurven dem Traktor ohne Ausschwenken nach. Beim Anheben schwenkt die Maschine automatisch in die Mittelstellung.
- Dämpfungsstreben als Option stabilisieren den Schwader und verhindern bei Hangfahrten ein Auflaufen der Maschine. Zentrierend wirken die Dämpfungsstreben auch bei Hang-Querfahrten.





EUROTOP 340 U – starrer Anbau eine universelle und saubere Lösung

- 10 Arme, Arbeitsbreite 3,40 m
- Frontanbau oder Rückwärtsfahrt bringt besonders für Grünfutterbetriebe wesentliche Vorteile. Das Futter wird vom Traktor nicht überfahren und bleibt auch auf moorigen, feuchten Wiesen sauber.
- Kurvenbahn und Fahrwerk werden vom Traktorsitz einfach um 180 ° geschwenkt.



EUROTOP 421 N

- Dreipunkt-Schwenkbock, 12 Arme, Arbeitsbreite 4,20 m.

EUROTOP 461 N

- Dreipunkt-Schwenkbock mit gummigedämpften Unterlenkerbolzen für ruhigen Lauf, 12 Arme, Arbeitsbreite 4,60 m.



EUROTOP 421 A / 461 A



Einkreiselschwader mit erhöhter Schlagkraft

Der Einkreiselschwader ist für kleinere Flächen nach wie vor die richtige Maschine. Für große Leistung mit kleinen Traktoren gibt es die EUROTOP 421 A und 461 A auch als gezogene Maschinen.

EUROTOP 421 A / 461 A

- Gezogene Ausführung, 12 Arme, Arbeitsbreiten 4,20 oder 4,60 m.
- Die Deichsel ist mit einer großen Stützplatte versehen, die zusätzliche Stabilität am Hang und bei Kurvenfahrt verleiht.
- Die Transportaushebung erfolgt hydraulisch. Hydraulikzylinder am Fahrwerk und an der Deichsel sorgen für die notwendige Bodenfreiheit.

EUROTOP 611 A / 691 A



Doppel-Schwader mit Seitenablage

In der Praxis finden diese Doppelschwader wegen dem wirtschaftlichen Preis und der guten Wendigkeit immer mehr Anhänger.

Diese Seitenschwader sind flexibel für einen großen Einzelschwad oder zwei kleinere Schwaden einsetzbar. Die Umstellung und Lenkung am Vorgewende erfolgt hydraulisch.

EUROTOP 611 A

- 12 Arme pro Kreisel, Arbeitsbreite 3,40 bis 6,20 m.

EUROTOP 691 A

- 12 Arme pro Kreisel, Arbeitsbreite 4,20 bis 6,90 m.





Absolut anpassungsfähig

- Der Rahmen ist so konstruiert, dass sich die beiden Kreiseinheiten unabhängig voneinander den Bodenunebenheiten anpassen können.
- Für die vertikale Anpassung sorgt ein Gelenk direkt hinter dem Winkelgetriebe.
- Die Queranpassung des hinteren Kreisels erfolgt durch ein Drehlager im Rahmen selbst und zusätzlich durch ein Kreuzgelenk zwischen hinterem Rahmenträger und Kreiseinheit.



Fahrvergnügen beim Transport

- Die Schwader sind serienmäßig mit Ballonbereifung 18,5 x 8,5-8 6 PR ausgerüstet.
- Die beim Transport aktive Tandemachse verleiht dem Schwader extreme Laufruhe.
- Für den Transport werden die Kreisel über einfachwirkende Hydraulikzylinder angehoben. Bodenfreiheit 50 cm!



EUROTOP 651 A



Doppel-Seitenschwader mit gelenktem Fahrwerk

Universell – wendig – bequem

Der Seitenschwader lässt sich sehr gut an Ertragsverhältnisse und Bergetechnik anpassen.

Wichtig ist eine optimale Grundeinstellung und die eine möglichst unabhängige Bewegung der Kreisel zur Anpassung an die Bodenoberfläche.

EUROTOP 651 A

- 10 + 12 Arme pro Kreisel, Doppelschwader mit Seitenablage und einer fixen Arbeitsbreite von 6,40 m. Die preiswerte Alternative mit gelenktem Fahrwerk.

Bequeme Bedienung

- Die Schwader werden vom Traktorsitz aus über einfachwirkende Zylinder bedient. Beide Kreisel werden zum Wenden und Transport über Schrittfolgesteuerung nacheinander ausgehoben oder abgesenkt.

Robuster Rahmen, gelenktes Fahrwerk

- Diese EUROTOP folgen in den Kurven über ein Gestänge exakt gelenkt dem Traktor.
- Die Maschinen sind extrem wendig. Große 260/70-15,3 Bereifung am Fahrwerk.
- Überzeugend einfache Antriebstechnik über Gelenkwellen, geradlinig, lauf ruhig, langlebig. Beide Kreisel sind einzeln abgesichert.





Der klassische Mittenschwader mit fixer Arbeitsbreite

Mittenschwader sind für die gleichmäßige und luftige Schwadablage bekannt. Entscheidend ist, dass der Schwader den für das Bergegerät idealen Schwad ablegt: in Breite, Form und Verteilung der Erntemasse. Präzisionsarbeit steigert die Bergeleistung.

EUROTOP 620 N

Anbaumaschine mit Schwenkbock

- Arbeitsbreite 5,90 m, für Flächen, wo oft gewendet werden muss.
- Beim Hochheben wird hydraulisch in der Mittelstellung verriegelt. Beidseitige Dämpfstreben serienmäßig.
- Beide Kreisel gelenkig aufgehängt für exakte Bodenanpassung.
- Hydrokomfort zum Anheben der Kreisel, abnehmbare Arme reduzieren die Transporthöhe.
- Bei Bedarf kann man auch mit nur einem Kreisel schwaden.

EUROTOP 881 A



Hydraulisch verstellbare Mittenschwader mit variabler Arbeitsbreite

Damit die Kombination aus Arbeitsbreite und hoher Fahrgeschwindigkeit zum gewünschten Arbeitserfolg führt, sind diese Schwader serienmäßig mit dem pendelnden Tandemfahrwerk ausgerüstet.

Mittelschwader mit hydraulisch verstellbaren Arbeitsbreiten und gelenktem Fahrwerk.

- Diese EUROTOP folgen in den Kurven über ein Gestänge exakt gelenkt dem Traktor.
- Die Maschinen sind trotz ihrer Größe sehr wendig. Große 260/70-15,3 Bereifung am Fahrwerk.
- Überzeugend einfache Antriebstechnik, geradlinig, lauf ruhig, langlebig. Beide Kreisel sind einzeln abgesichert.

EUROTOP 881 A

- 12 Arme pro Kreisel, Arbeitsbreite von 7,80 und 8,60 m, stufenlos verstellbar.
- Der EUROTOP 881 A legt die Schwade auf ca. 1,20 m ab.

Hydrokomfort

- Die Kreisel werden zum Wenden hydraulisch bis zum Anschlag ausgehoben für genügend Bodenfreiheit beim Wenden.
- Zum Transport vollkommene Hochschwenkung, abnehmbare Arme reduzieren die Höhe.
- Durch die Doppelgelenke im Antrieb sind die Kreisel auch hochgehoben voll beweglich. Keine Beschädigungsgefahr bei Fehlbedienung!



Die Ansprüche der Landwirte sind gewachsen – auch unsere Programmbreite.

Denn neben Technik für Klein- und Mittelbetriebe müssen auch die gehobenen Bedürfnisse der Lohnunternehmen und Großbetriebe erfüllt werden.

EUROTOP	Arbeitsbreite	Anbau	Achse	Arme pro Kreisel
340	3,40 m	starr	Einzelachse	10
340 U	3,40 m	starr	Einzelachse	10
340 N	3,40 m	Schwenkbock	Einzelachse	10
380 N	3,80 m	Schwenkbock	Einzelachse	10
421 A	4,20 m	Deichsel	Tandem	12
421 N	4,20 m	Schwenkbock	Tandem	12
461 A	4,60 m	Deichsel	Tandem	12
461 N	4,60 m	Schwenkbock	Tandem	12

N = Schwenkbock, **U** = Front- / Heckanbau – Vor- oder Rückwärtsfahrt, **A** = Anhängemaschine

EUROTOP 340 / 340 U / 340 N

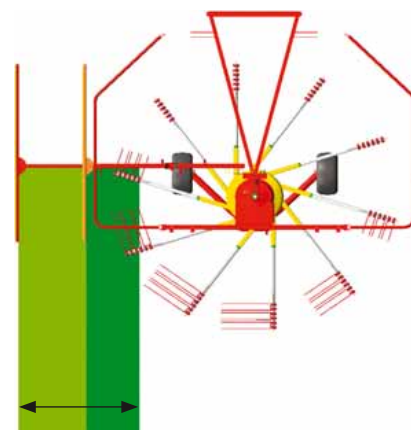

0,45 m – 1,65 m

Doppelschwader

EUROTOP	Arbeitsbreite	Anbau	Schwadablage	Kreiselfahrwerk	Arme pro Kreisel
611 A	3,40 – 6,20 m	Deichsel	Seite	Einzelachse	12 + 12
691 A	4,20 – 6,90 m	Deichsel	Seite	Tandem	12 + 12
651 A	6,40 m	Unterlenker	Seite	Einzelachse	10 + 12
620 N	5,90 m	Schwenkbock	Mitte	Einzelachse	10 + 10
881 A	7,80 – 8,60 m	Unterlenker	Mitte	Tandem	12 + 12

N = Schwenkbock, **A** = Anhängemaschine

EUROTOP 611 A / 691 A

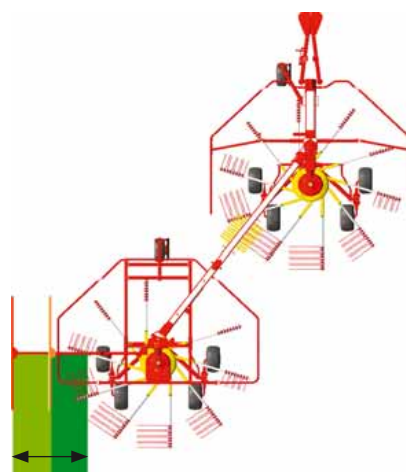

0,60 m – 1,90 m

EUROTOP 611 A / 691 A

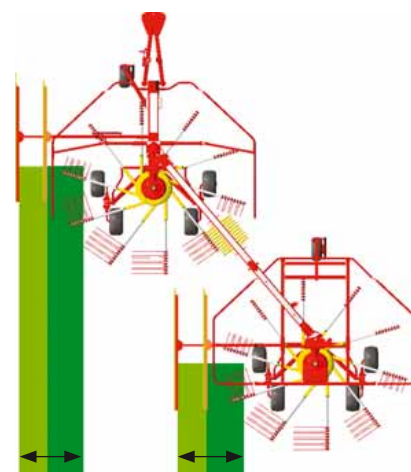

2 x 0,60 m – 1,90 m

Arme abnehmbar	Doppelzinken pro Arm	Schwadablage	Kreisel-durchmesser	Transportbreite	kW / PS min.	Höhen-verstellung	Gewicht
10	3	links	2,82 m	1,40 m	15 / 20	Kurbel	330 kg
10	3	links	2,82 m	1,67 m	15 / 20	Kurbel	350 kg
10	3 / 4 Option	links	2,82 m	1,67 m	15 / 20	Kurbel	350 kg
10	4	links	2,98 m	1,67 m	18 / 25	Kurbel	380 kg
12	4	links	3,28 m	2,10 m	15 / 20	am Fahrwerk	680 kg
12	4	links	3,28 m	1,96 m	29 / 40	Kurbel	540 kg
12	4	links	3,60 m	2,36 m	15 / 20	am Fahrwerk	835 kg
12	4	links	3,60 m	2,36 m	35 / 50	Kurbel	680 kg

Alle Daten unverbindlich, Ausstattungen länderspezifisch verschieden

EUROTOP 380 N

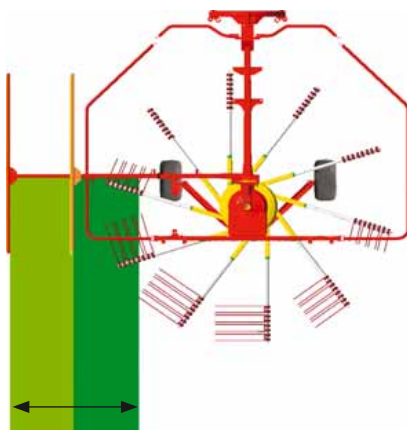

0,60 m – 1,65 m

EUROTOP 421 N / 421 A

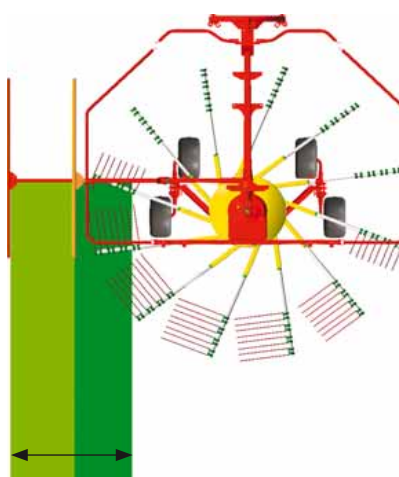

0,60 m – 1,15 m

EUROTOP 461 N / 461 A

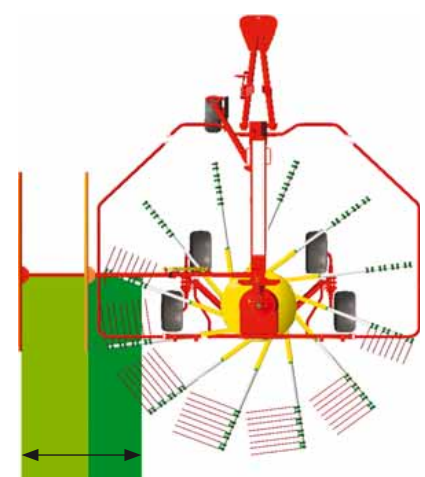

0,60 m – 1,65 m

Arme abnehmbar	Doppelzinken pro Arm	Kreisel-durchmesser	Transportbreite	max. Transportgeschwindigkeit	Abstellhöhe Arme abgen.	kW / PS min.	Gewicht
24	4	2,98 m	2,10 m	40 km/h	1,10 m	30 / 40	1400 kg
24	4	3,28 m	2,40 m	40 km/h	1,10 m	37 / 50	1550 kg
22	4	2,98 m + 3,15 m	2,85 m	40 km/h	3,44 m	37 / 50	1770 kg
20	3 / 4	2,82 m	2,70 m	40 km/h	2,90 m	44 / 60	860 kg
24	4	3,60 m	2,90 m	40 km/h	3,65 m	40 / 55	1980 kg

4 Option

je nach Stvo

EUROTOP 651 A

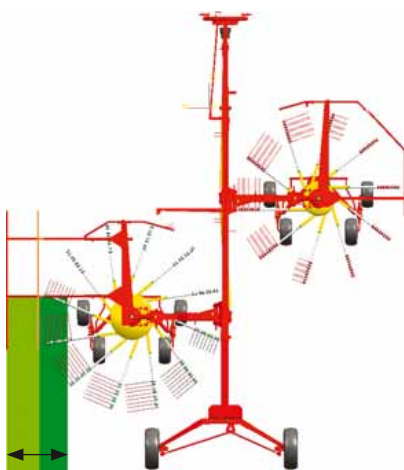

0,60 m – 1,60 m

EUROTOP 620 N

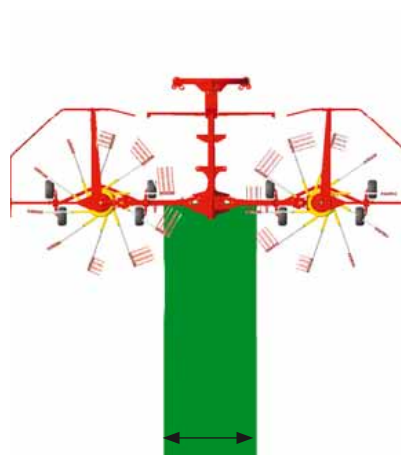

1,00 m

EUROTOP 881 A

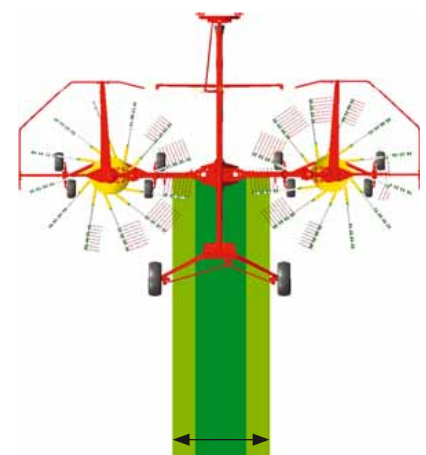

1,20 m – 2,20 m

Ausstattungen

EUROTOP	Kreiselachsen	Tandemachsen	Bereifung Kreisel Standard / Option	Bereifung Fahrwerk 260 / 70-15,3	Fahrwerkslenkung
340	Schwenkräder	–	15 x 6,00-6 / 16 x 6,5-8	–	–
340 U	Schwenkräder	–	15 x 6,00-6 / 16 x 6,5-8	–	–
340 N	Starre Achsen	□	15 x 6,00-6 / 16 x 6,5-8	–	–
380 N	Starre Achsen	□	16 x 6,5-8	–	–
421 A	Starre Achsen	■	18,5 x 8,5-8	–	–
421 N	Starre Achsen	■	16 x 6,5-8	–	–
461 A	Starre Achsen	■	18,5 x 8,5-8	–	–
461 N	Starre Achsen	■	16 x 6,5-8	–	–
611 A	Starre Achsen	□	18,5 x 8,5-8	–	Hydraulisch
691 A	Starre Achsen	■	18,5 x 8,5-8	–	Hydraulisch
651 A	Starre Achsen	□	16 x 6,5-8	■	Lenkstange
620 N	Starre Achsen	□	16 x 6,5-8	–	–
881 A	Starre Achsen	■	16 x 6,5-8	■	Lenkstange

■ = Standard, □ = Option



Hydraulische Aushebung	Multitrad	Dämpfungsstreben Dämpfungsbremse	Hydr. Schwad- tuch- schwenkung	Umkehrgetriebe	Warntafeln Beleuchtung
-	<input type="checkbox"/>	-	-	-	<input type="checkbox"/> / <input type="checkbox"/>
-	<input type="checkbox"/>	-	-	<input type="checkbox"/>	<input type="checkbox"/> / <input type="checkbox"/>
-	<input type="checkbox"/>	<input type="checkbox"/> / -	<input type="checkbox"/>	-	<input type="checkbox"/> / <input type="checkbox"/>
-	<input type="checkbox"/>	<input type="checkbox"/> / -	<input type="checkbox"/>	-	<input type="checkbox"/> / <input type="checkbox"/>
Fahrwerk	<input type="checkbox"/>	-	<input type="checkbox"/>	-	<input checked="" type="checkbox"/> / <input type="checkbox"/>
-	<input type="checkbox"/>	<input type="checkbox"/> / <input checked="" type="checkbox"/>	<input type="checkbox"/>	-	<input type="checkbox"/> / <input type="checkbox"/>
Fahrwerk	<input type="checkbox"/>	-	<input type="checkbox"/>	-	<input checked="" type="checkbox"/> / <input type="checkbox"/>
-	<input type="checkbox"/>	<input checked="" type="checkbox"/> / -	<input type="checkbox"/>	-	<input type="checkbox"/> / <input type="checkbox"/>
Fahrwerk	<input type="checkbox"/>	-	<input type="checkbox"/>	-	<input checked="" type="checkbox"/> / <input checked="" type="checkbox"/>
Fahrwerk	<input type="checkbox"/>	-	<input type="checkbox"/>	-	<input checked="" type="checkbox"/> / <input checked="" type="checkbox"/>
Kreisel	<input checked="" type="checkbox"/>	-	-	-	<input checked="" type="checkbox"/> / <input checked="" type="checkbox"/>
Kreisel	-	<input checked="" type="checkbox"/> / -	-	-	<input checked="" type="checkbox"/> / <input checked="" type="checkbox"/>
Kreisel	<input type="checkbox"/>	-	-	-	<input checked="" type="checkbox"/> / <input checked="" type="checkbox"/>

Alle Daten unverbindlich, Ausstattungen l nderweise verschieden



Warntafeln
Beleuchtung



Wir sind dort, wo Sie sind.

Weltweit steht unseren Kunden ein bestens ausgebautes Netz an Vertriebs- und Servicepartnern zur Verfügung. Diese räumliche Nähe garantiert eine schnelle Versorgung mit Ersatzteilen und ermöglicht eine optimale Produktübergabe und Einstellung der Maschinen durch fachkundiges Personal.

Unsere Serviceleistungen:

- Original-Inside-Teile 24 Stunden online bestellen.
- Langfristige Erhältlichkeit der Ersatzteile.
- Kompetenz durch regelmäßige Schulungen für fachkundiges Personal.
- und vieles mehr ...

Erkundigen Sie sich bei Ihrem PÖTTINGER-Partner oder unter www.poettinger.at!

**Alois PÖTTINGER
Maschinenfabrik GmbH**
Industriegelände 1
4710 Grieskirchen
Österreich
Telefon +43 7248 600-0
Fax +43 7248 600-2513
info@poettinger.at
www.poettinger.at

Gebr. PÖTTINGER GmbH
SPÖTTINGER Straße 24
86899 Landsberg am Lech
Deutschland
Telefon +49 8191 9299-0
Fax +49 8191 59656

**PÖTTINGER
Stützpunkt Nord**
Steinbecker Straße 15
49509 Recke
Deutschland
Telefon +49 5453 9114-0
Fax +49 5453 9114-14

PÖTTINGER AG
Mellingerstrasse 11
5413 Birmenstorf (Kt. Aargau)
Schweiz
Telefon +41 56 201 41 60
Fax +41 56 201 41 61
info@poettinger.ch
www.poettinger.ch

**PÖTTINGER**