



GASPARDO

Growing Together

DELTA

**Präzision, Effizienz und Stabilität beim
Großflächeneinsatz im Flächenpflege-Management.**



DELTA



Optimale Performance für

Lohn- und Großbetriebe

Große Maisflächen, auf denen der Einsatz vom Mulcher **notwendig** ist

Grünland-Pflege und Erhaltung der Grasnarbe, besonders in Grünland- und Gebirgsregionen

DELTA



Besondere Eigenschaften

Hohe Arbeitsgeschwindigkeit: große Flächenleistung in kurzer Zeit

Hohe Hächsel-Qualität: sichere Zerkleinerung der Pflanzenbestandteile

Langlebigkeit und minimaler Wartungsaufwand: konstruiert für Stabilität und hohe Einsatzdauer

Erhaltung der Bodenstruktur durch gleichmäßige, optimale Zerkleinerung

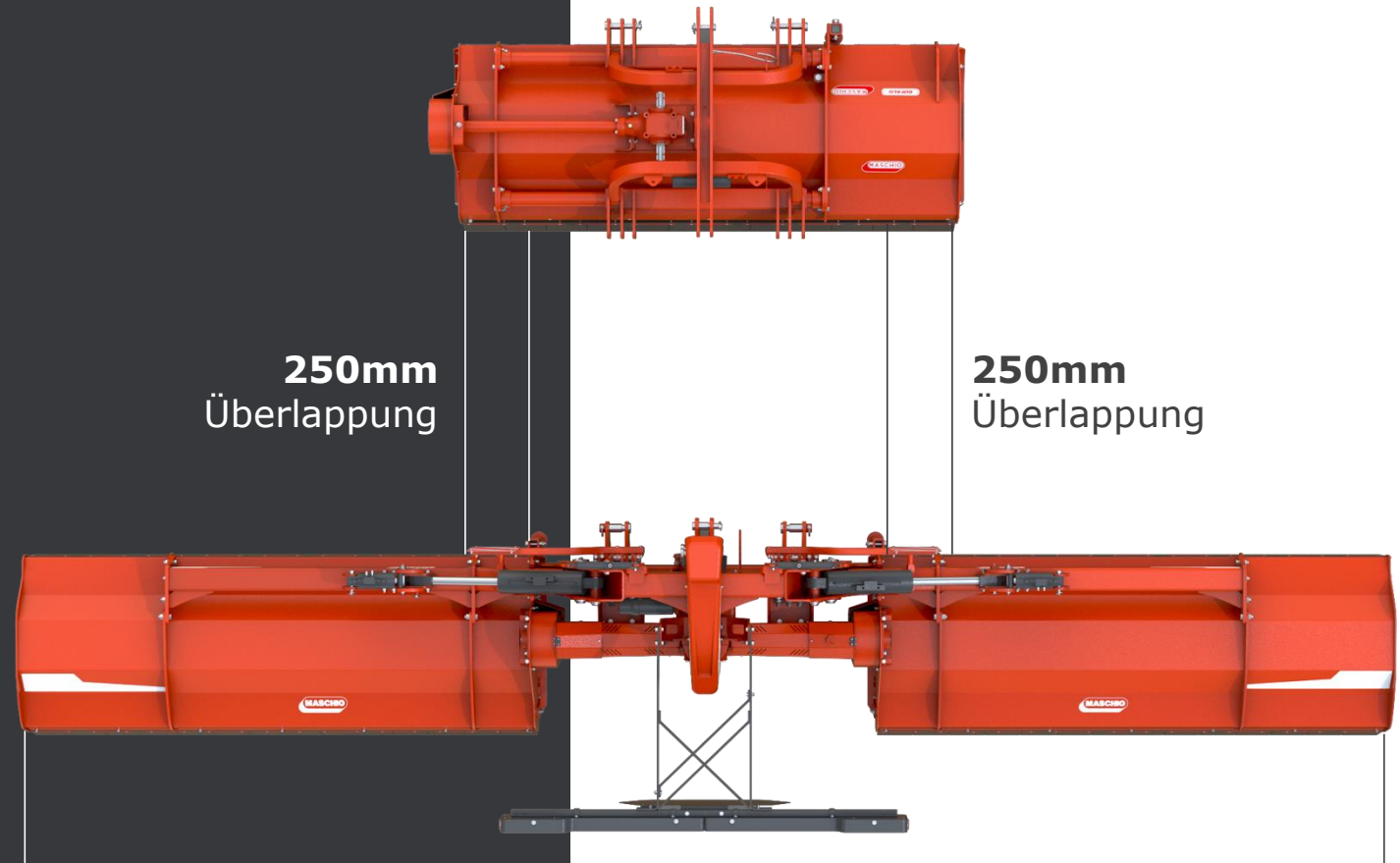

DELTA 830 – 8,3m Gesamt-Arbeitsbreite



GASPARDO

Growing Together

DELTA

Hauptmerkmale

8,30 m Arbeitsbreite

465 mm Rotor Durchmesser

220 mm Stützwalze

2 Gegenschneiden für optimales Mulchgut

**8,30 m
Arbeitsbreite**

**220 mm
Stützwalze**

**465 mm
Rotor Durchmesser**

**Doppelte
Gegenschneide**

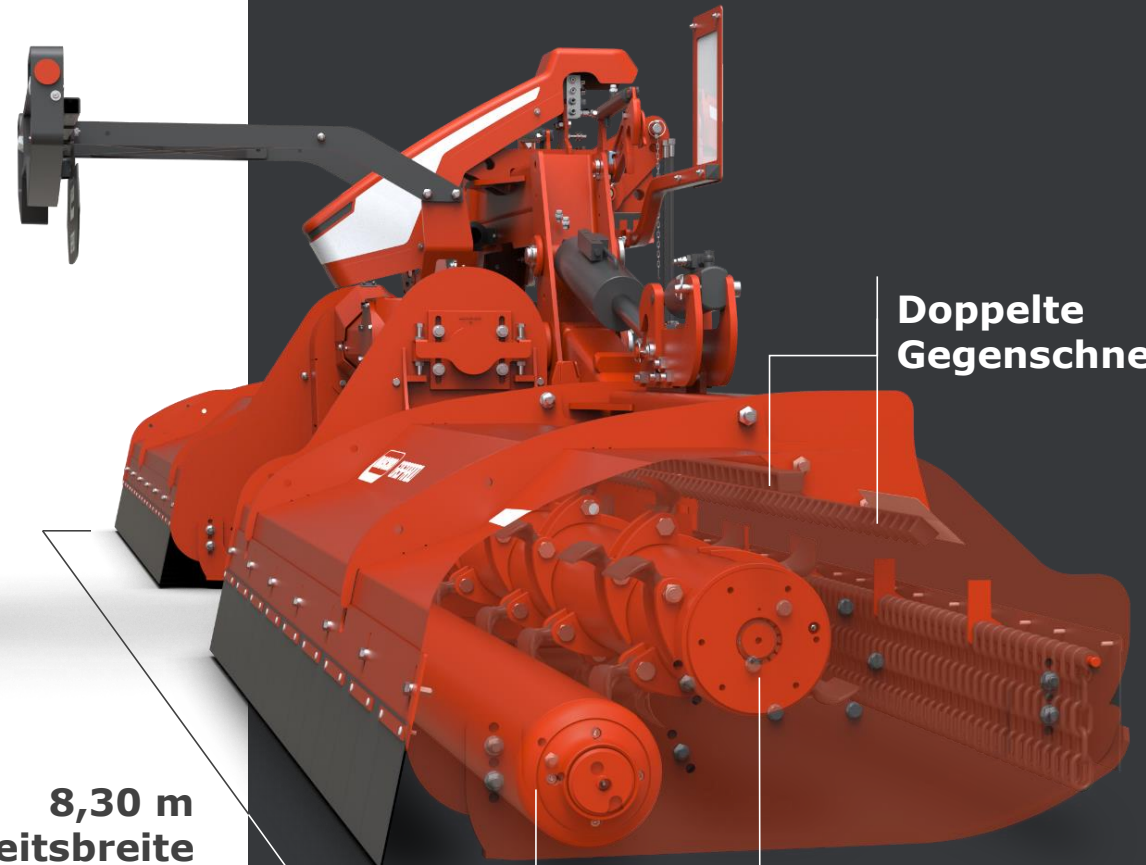



GASPARDO

Growing Together

DELTA

Hauptmerkmale

**Robuste, doppelwandige
Haube als Verschleißschutz**

**5 gezahnte Antriebsriemen für
lange Lebensdauer**

**Externe Spannvorrichtung für
sicheren Antrieb**

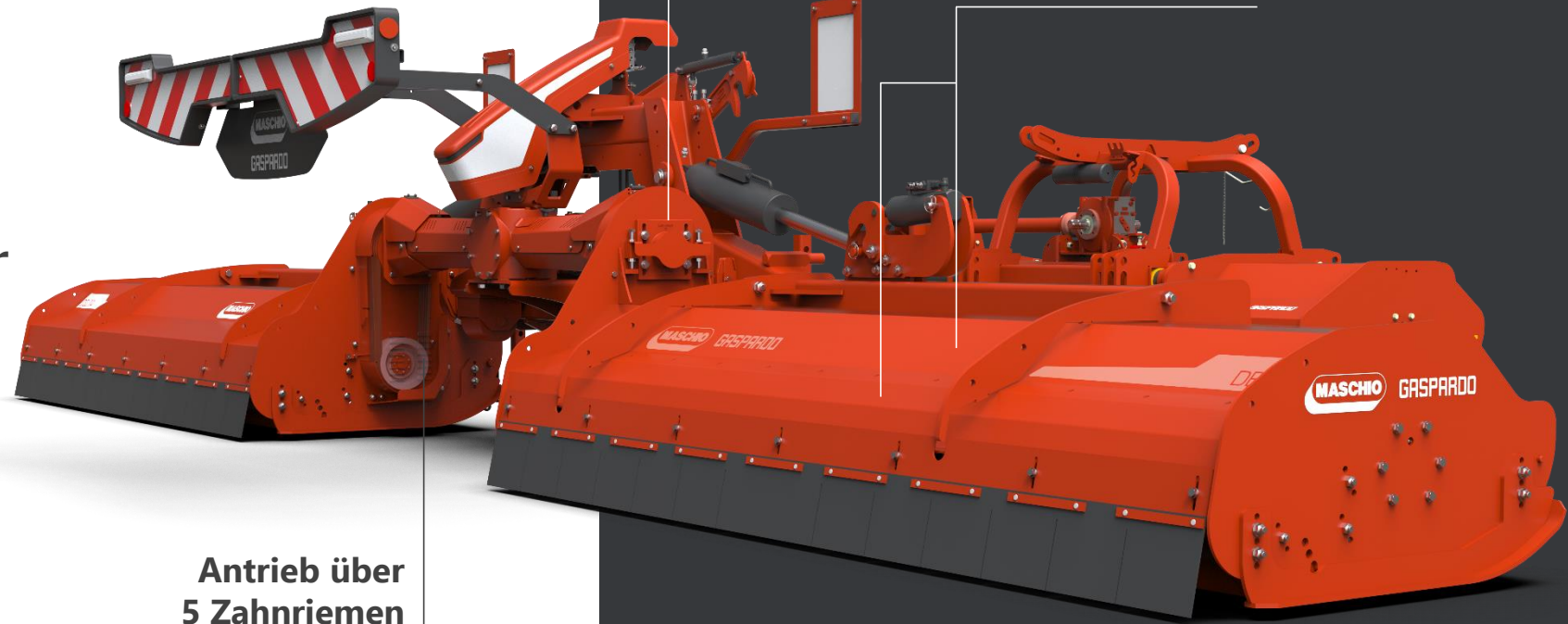

Externe Riemenspannvorrichtung

**Doppelwandige
Konstruktion**

**Antrieb über
5 Zahnriemen**

DELTA



GASPARDO

Growing Together

Hydraulische
Transportverriegelung

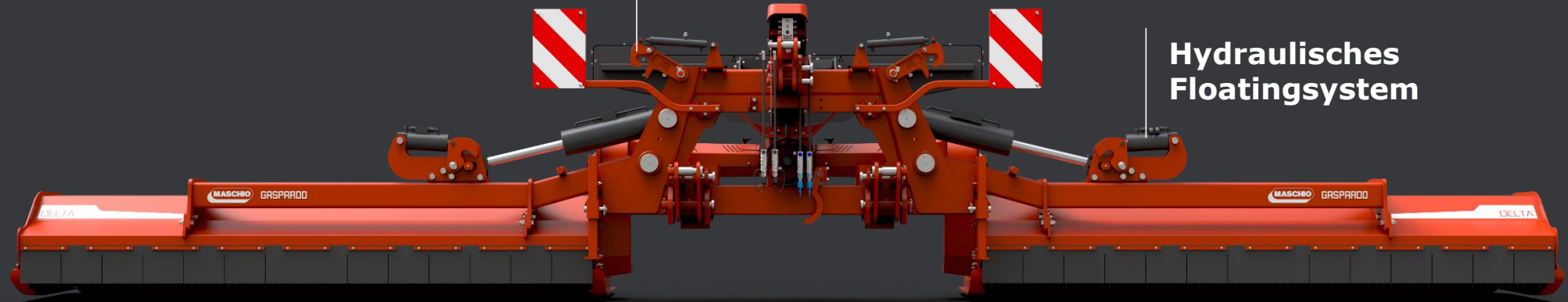

Hydraulisches
Floatingsystem



LED Beleuchtungsanlage

Mechanische Anfahrtsicherung

Seitlicher Antrieb mit
Metallschutzabdeckung

Weitere Ausstattungen

Zusätzliche Transportrollen ermöglichen eine sichere Passage unter niedrigen Durchfahrten

Hydraulisches Floating System der einzelnen Mulcheinheiten für perfekte Boden Anpassung

Effektiver Sicherheits-Anfahrerschutz durch mechanische Federpakete

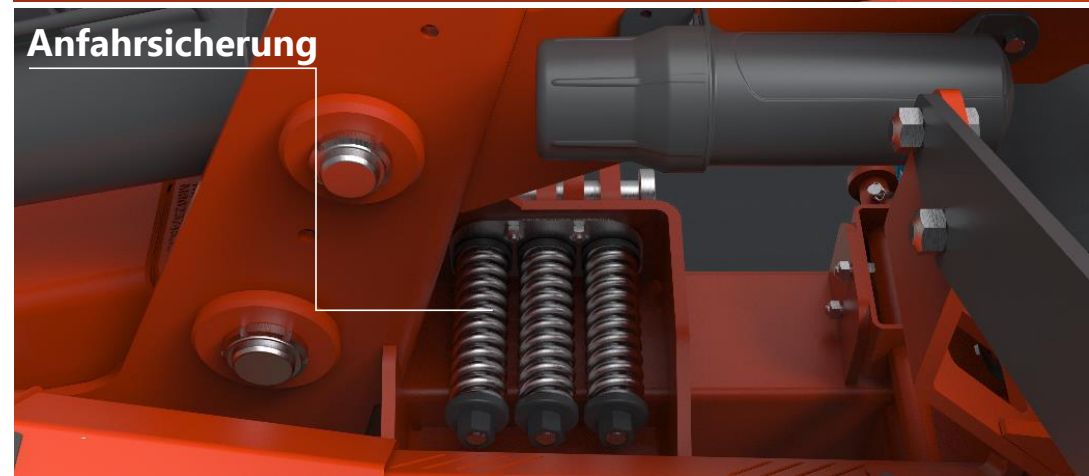
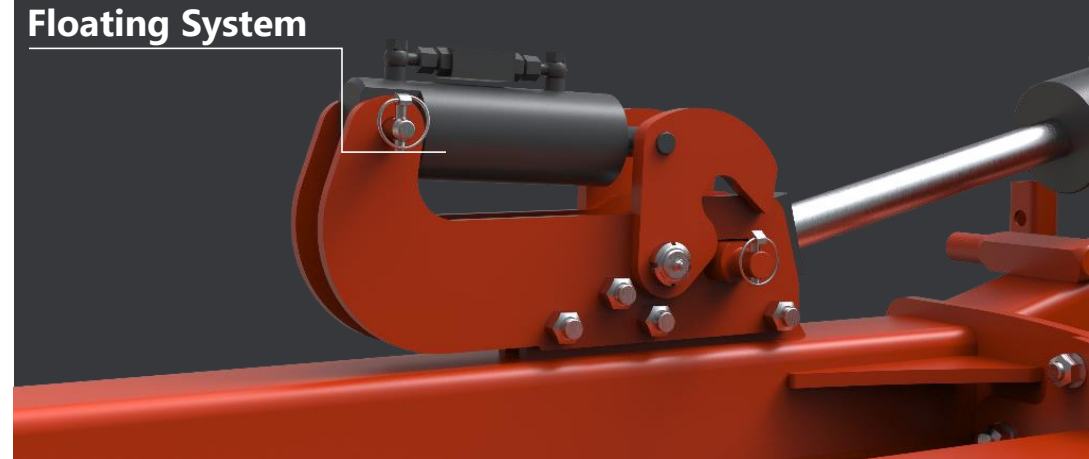

DELTA

Präzision, Funktionalität und Stabilität beim
Großflächeneinsatz im Flächenpflege-Management.



GASPARDO

Growing Together