

SERIE 1

<http://tiny.cc/multione1-1EN>

 KIPPLAST 320 kg	 LEISTUNG 12 PS	 GESCHWINDIGKEIT 8 km/h	 DURCHFLOßMENGE 19 l/min	 HÖHE HUBARM 1,8 m
---	--	--	---	---

Modell	1.1
Motor	Yanmar L100
Leistung	12 PS
Kraftstoffart	Diesel
Getriebeart	Strömungsgetriebe
Höchstgeschwindigkeit	8 km/h (5 mph)
Hydra. Durchflussvolumen für Anbaugeräte	19 l/min (5 GPM)
Maximale Hubhöhe	1,8 m (70.9 in)
Maximale Kipplast ⁽¹⁾	320 kg (705 lbs)
Hubkapazität ⁽²⁾	250 kg (551 lbs)
Losbrechkraft / 50 cm (19.7 in)	250 kg (551 lbs)
Schubkraft (c)	5 kN (500 kp)
spezifischer Bodendruck (mit Standardbereifung)	390 kg/m ² (80 lbs/sqft)
Wendekreis: Innen/Außen	0/993 mm (0/39 in)
Standardbereifung (Traktorprofil)	18x9.50-8
Nettogewicht	390 kg (860 lbs)
Artikelnummer	C926006

⁽¹⁾ Maximale Kipplast vom Boden bei gerade ausgerichteter Maschine. Gewicht des Anbaugeräts eingeschlossen.

⁽²⁾ Gewicht des Anbaugeräts eingeschlossen. (80% der Kipplast).

SERIE 1 - TECHNISCHE MERKMALE

- Neuartiger YANMAR L100 Motor, konform mit Euro 5 und US Tier 4 Emissionsstandards
- Allradantrieb mit Sperrdifferential auf 3 Rädern
- 3 hydraulische Anschlüsse an der Front
- Selbstnivellierender Hubarm
- Steuerknüppel mit 4 Funktionen
- Ergonomischer Fahrersitz mit verstellbarer Sitzposition
- Mechanische Feststellbremse

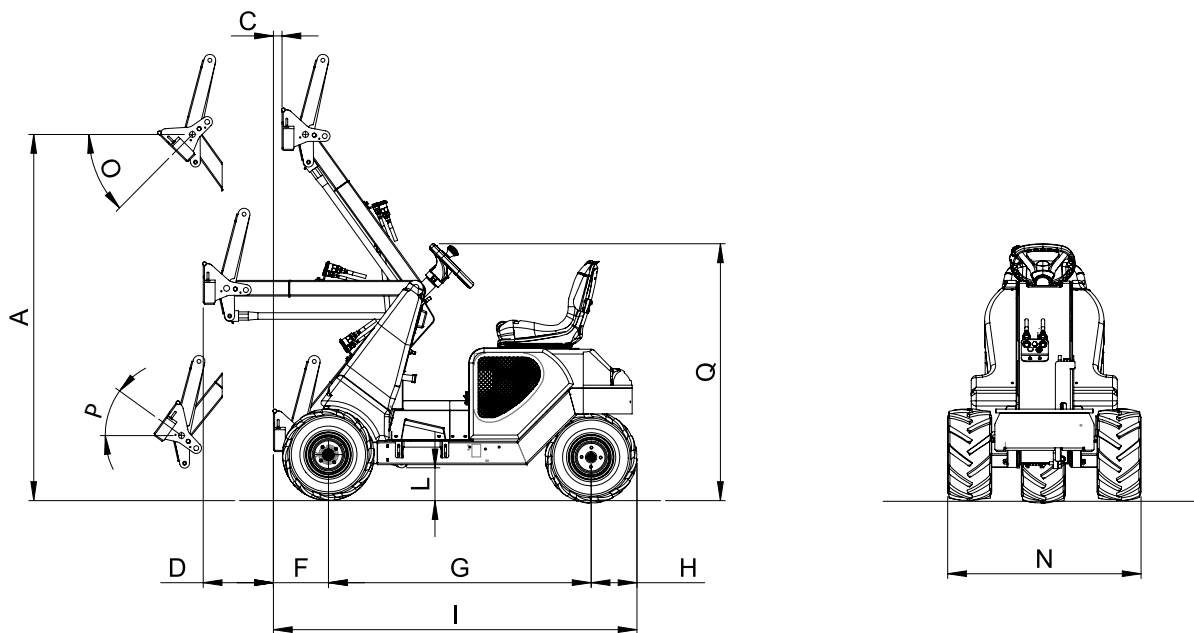

Abmessungen (mm / in) mit Standardbereifung

A - Schwenkpunkthöhe	1877 / 73.9	I - Gesamtlänge	1864 / 73.4
C - Kippreichweite volle Hubhöhe	44 / 1.7	L - Bodenfreiheit	168 / 6.6
D - Kippreichweite horiz. Auslenkung	360 / 14.2	N - Gesamtbreite	992 / 39
F - Vorderbaulänge	282 / 11.1	O - Auskippwinkel	45,5°
G - Radstand	1347 / 53	P - Einkippwinkel	35,5°
H - Hecküberstand	235 / 9.2	Q - Gesamthöhe	1316 / 51.8

Optionen	Artikelnummer
Biologisch abbaubares Hydrauliköl	C883059
Rasenreifen 18x9.50-8, Satz mit 3 Reifen	C885023