

CROMO 35



FERRARI

FERRARI

Langue



GAMME CROMO 35

Une gamme de tracteurs à quatre roues motrices égales composée de quatre modèles différents, tous conçus et construits pour répondre, 365 jours par an, aux besoins des agriculteurs amateurs, des semi-professionnels et des petites exploitations spécialisées dans les cultures sous serres, potagers, pépinières et micro-rangées.

AR – Châssis à articulation centrale, écartement étroit et petits rayons de braquage.

AR JUNIOR MICRO – Châssis avec articulation centrale, voie très étroite et équipement essentiel.

RS – Châssis avec roues directrices, stabilité et adhérence pour des utilisations même dans des zones escarpées.

RS JUNIOR – Châssis avec roues directrices et équipement essentiel.

Équipée d'un moteur Stage V de 25 CV, la gamme Cromo 35 se distingue par ses dimensions extrêmement compactes, sa maniabilité même dans les espaces restreints et sa polyvalence dans les applications agricoles et d'entretien des espaces verts.

LA GAMME CROMO 35 EST LA SEULE DE SA CATÉGORIE À PROPOSER ÉGALEMENT UNE VERSION ARTICULÉE.



TRANSMISSION ET HYDRAULIQUE

La **boîte de vitesses à 12 rapports** (8 en marche avant et 4 en marche arrière) avec embrayage facile permet de toujours sélectionner le rapport le plus approprié au travail à effectuer, en évitant les chevauchements de vitesse dans les différentes gammes et en exploitant la puissance du moteur, ce qui rend la machine très productive en toutes circonstances.

Leviers de la boîte de vitesses installés sous le volant pour permettre le maximum d'accès au poste de conduite.

La vitesse maximale de 30 km/h facilite également les déplacements rapides au sein de la ferme ou sur les routes urbaines.

La traction constante sur les quatre roues motrices, le différentiel avant et arrière avec blocage simultané via une commande à pédale et le **châssis unique OS-Frame** avec une oscillation de +/-15° entre l'avant et l'arrière, garantissent au tracteur une adhérence maximale au sol.

Le **système hydraulique** se compose d'une pompe à engrenages d'un débit de 16,5 l/min et peut alimenter jusqu'à 6 prises hydrauliques arrière pour l'utilisation d'une large gamme d'équipements.

La prise de force de 540 tr/min à engagement mécanique est dépendante de la transmission et synchronisée pour la combinaison avec des petites remorques automotrices ou d'équipements agricoles nécessitant une synchronisation avec la vitesse d'avancement du tracteur.

En option, une **prise de force indépendante avec embrayage multidisque en bain d'huile** et commande électrohydraulique au tableau de bord est disponible pour les versions RS.



MOTEUR GÉNÉREUX

La gamme Cromo 35 est équipée d'un moteur Kubota trois cylindres qui développe une puissance de 25 CV @3000 tours/min.

Refroidi par eau, il garantit une distribution de puissance fluide et progressive avec une consommation de carburant minimale.

Le réservoir, d'une capacité de 43 litres, garantit également une grande autonomie de travail.

Le tuyau d'échappement est logé à l'intérieur du pare-chocs avant, libérant le capot des éléments saillants.

Le système d'ouverture du capot du tracteur permet une accessibilité totale au compartiment moteur lors des opérations de révision et d'entretien, ce qui les rend rapides et faciles.

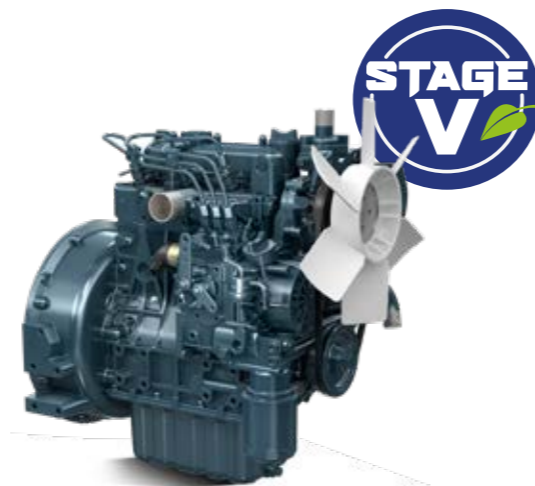

CONFORT ET SÉCURITÉ

Le poste de conduite, avec siège profilé et réglable, est équipé de ceintures de sécurité. Il a été réalisé sur mesure avec toutes les commandes positionnées de manière ergonomique et faciles à utiliser pour une maîtrise totale du tracteur et de l'équipement à tout moment.

Le tableau de bord, au design moderne et élégant, abrite les instruments de contrôle qui fournissent à l'opérateur toutes les données nécessaires sur l'état du tracteur.

L'empattement court et la direction avec guide hydrostatique agissant sur l'articulation centrale (dans la version AR) ou sur les roues avant (dans la version RS) permettent une conduite souple du véhicule, des virages précis et des rayons de braquage minimaux.

Les freins de service, des freins à tambour agissant sur les roues arrière, garantissent un freinage modulable et sûr.

Dans la version RS, deux freins de manœuvre agissent indépendamment sur les roues arrière, réduisant encore le rayon de braquage au profit de l'agilité entre les rangées ou sous les serres.



CROMO 35 AR JUNIOR | micro

Cromo 35 AR Junior Micro est le tracteur isodiamétrique le plus étroit du marché grâce à une largeur hors tout de seulement 77 cm !

Ses dimensions extrêmement compactes en font un allié indispensable dans la culture des micro-rangées et des vignes à largeur limitée, dans les cultures maraîchères, dans les serres et il convient aux pépinières pour la culture des arbres de Noël typiques de l'Europe du Nord.

Le châssis OS-Frame et la direction agissant sur l'articulation centrale du tracteur assurent une agilité entre les rangées et des rayons de braquage limités.

Simple et multifonctionnel, Cromo 35 AR Junior Micro est le tracteur idéal pour les agriculteurs exigeants qui recherchent l'agilité dans les espaces restreints, la performance et la fiabilité.

POLYVALENT ET LARGEMENT CONFIGURABLE

L'équipement de base de la version Junior Micro est basique mais largement configurable grâce au large choix d'options disponibles pour répondre à des exigences de travail spécifiques :

- Élévateur arrière de levage/descente avec deux cylindres et une capacité de levage de 950 kg.
- Prises hydrauliques arrière.
- Volant du poste de conduite réglable en hauteur.
- Paire de feux de travail avant, feu arrière pivotant et lampe rotative.



CROMO 35 RS JUNIOR

Cromo 35 RS Junior est un **tracteur avec roues directrices destiné aux amateurs et aux agriculteurs à temps partiel** qui recherchent la fiabilité, la sécurité et le confort pour travailler 365 jours par an dans les serres, les potagers et les petites rangées.

L'élévateur arrière est équipé d'un attelage trois points de cat. 1 avec une capacité de levage au niveau des rotules qui, dans la version optionnelle avec deux cylindres, est de 950 kg.

Les freins de manœuvre, disponibles en option, réduisent encore le rayon de braquage au profit de l'agilité.

La simplicité, l'économie de fonctionnement et les performances élevées sont associées à une attention particulière portée au confort de l'opérateur grâce à un poste de conduite confortable et facilement accessible, avec toutes les commandes à portée de main.

POLYVALENT ET LARGEMENT CONFIGURABLE

L'équipement de base de la version Junior est simple et essentiel, et peut être largement configuré pour rendre le tracteur extrêmement polyvalent dans la gestion de petites parcelles agricoles, de serres, de potagers et d'espaces verts :

- Prise de force indépendante avec embrayage multidisque humide et commande d'engagement électro-hydraulique.
- Élévateur arrière de levage/descente avec deux cylindres et une capacité de levage de 950 kg.
- Prises hydrauliques arrière.
- Deux pédales pour les freins de manœuvre indépendants agissant sur les roues arrière.
- Volant du poste de conduite réglable en hauteur.
- Pneus Tractor disponibles pour une adhérence maximale ou Garden à faible compactage.
- Paire de feux de travail avant, feu arrière pivotant et gyrophare.



CROMO 35 AR

Fiche technique

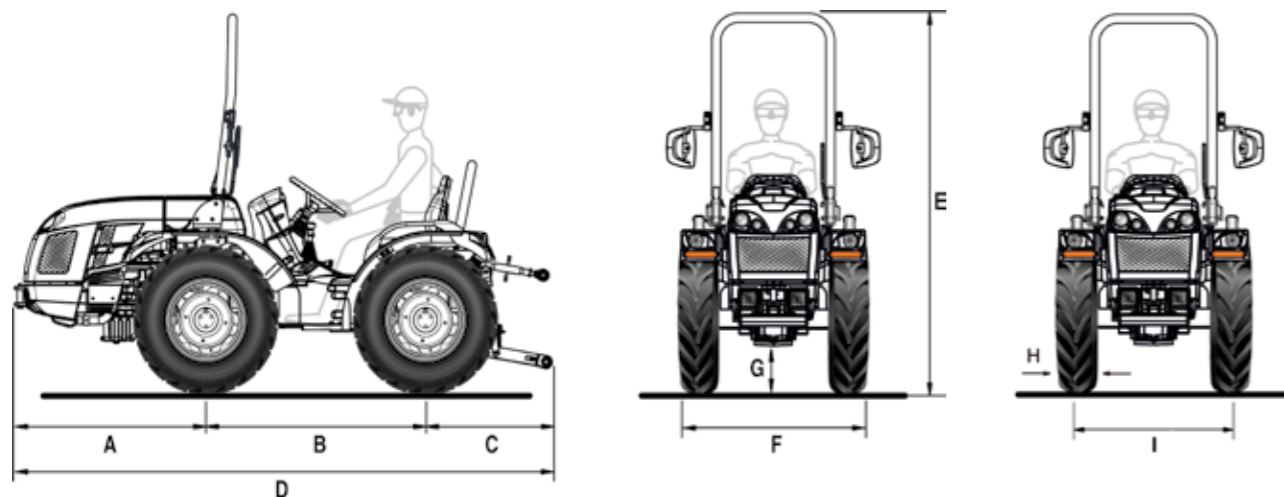

A	B	C	D	E min/max	F min/max	G min/max
968	1200	775	2943	1970 / 1990	989 / 1391	170 / 335

* dimensions en mm

	6.50-16	210/95 R16 (7.50-16)	260/70 R16	240/70-15 Garden
	avec jante réglable	avec jante réglable	avec jante réglable	avec jante fixe
H	183	209	258	253
I	806 / 1182	806 / 1182	882 / 1040	906 / 1082
F	989 / 1365	1015 / 1391	1140 / 1298	1159 / 1335

* dimensions en mm - min / max
H = Largeur du pneu - I = Voie - F = Largeur du tracteur

CARACTÉRISTIQUES TECHNIQUES	CROMO 35 AR
MOTEUR	Kubota D1105 Diesel injection indirecte Aspiration naturelle 3 cylindres 1123 cc Refroidissement par liquide Stage V
Puissance	18,5 kW / 25 cv @3000 tours/min Couple moteur max 71,5 Nm@2200 tours/min
Capacité réservoir (litres)	43
CHÂSSIS	Châssis intégral oscillant ($\pm 15^\circ$) OS-FRAME avec articulation centrale
TRACTION	Quatre roues motrices permanentes
TRANSMISSION	Transmission avec embrayage facile à 12 vitesses : 8 AV et 4 AR
Vitesse de déplacement min/max (km/h)	1,5 / 30
Embrayage de la transmission	Disque unique sec
DIFFÉRENTIEL	Avant et arrière avec verrouillage simultané par commande mécanique
PRISE DE FORCE ARRIÈRE	A 540 tr/min proportionnelle à l'avancement
Commande	Mécanique
INSTALLATION HYDRAULIQUE	À circuit unique
Débit de la pompe hydraulique (l/min)	16,5
Pression hydraulique maximale (bar)	125
DISTRIBUTEURS ARRIÈRE	Avec commande mécanique
De série	1 double effet (au total 2 prises hydrauliques)
En option	Jusqu'à 6 prises hydrauliques au total
RELEVAGE ARRIÈRE	Lève/baisse, avec deux vérins extérieurs
Attelage pour outils à 3 points	Avec raccords normaux, cat. 1
Tirant de troisième point	Avec réglage manuel
Capacité de levage au niveau des rotules (kg)	950
POSTE DE CONDUITE	Monodirectionnel
Volant de direction	De série : fixe - En option : réglable en hauteur
Siège	Siège confort avec réglage longitudinal, hauteur et suspension en fonction du poids de l'opérateur, ceinture de sécurité et capteur d'homme à bord
FREINS DE SERVICE	Avec tambour sur les roues arrière
Frein de stationnement	Agissant sur les freins de service
DIRECTION	Avec guide hydrostatique agissant sur l'articulation centrale
SÉCURITÉ	Châssis de protection avant homologué avec ressort à gaz pour un abaissement et un levage faciles
TABLEAU DE BORD	Avec instrumentation analogique comprenant l'indicateur des heures de fonctionnement, le régime moteur, la vitesse d'avancement et les voyants lumineux
INSTALLATION ÉLECTRIQUE	Batterie 60 Ah / 12 V - Alternateur 40 A
Équipement standard	Système d'éclairage et de signalisation, phares de travail avant, prise auxiliaire de courant (12 V) sur le tableau de bord, prise électrique arrière à 7 pôles
PNEUMATIQUES	6.50-16 * 210/95R16 (7.50-16) * 260/70R16 * 240/70-15 Garden
CROCHETS D'ATTELAGE	De série : avant et arrière CUNA cat. B réglable en hauteur - En option : crochet d'attelage arrière CEE
POIDS EN ORDRE DE MARCHE	Avec châssis de protection : 1040 kg
OPTIONS SUPPLÉMENTAIRES	Phare de travail réglable arrière, kit gyrophare, masse pour roues de 40 kg chacun

CROMO 35 AR JUNIOR **1**micro

Fiche technique

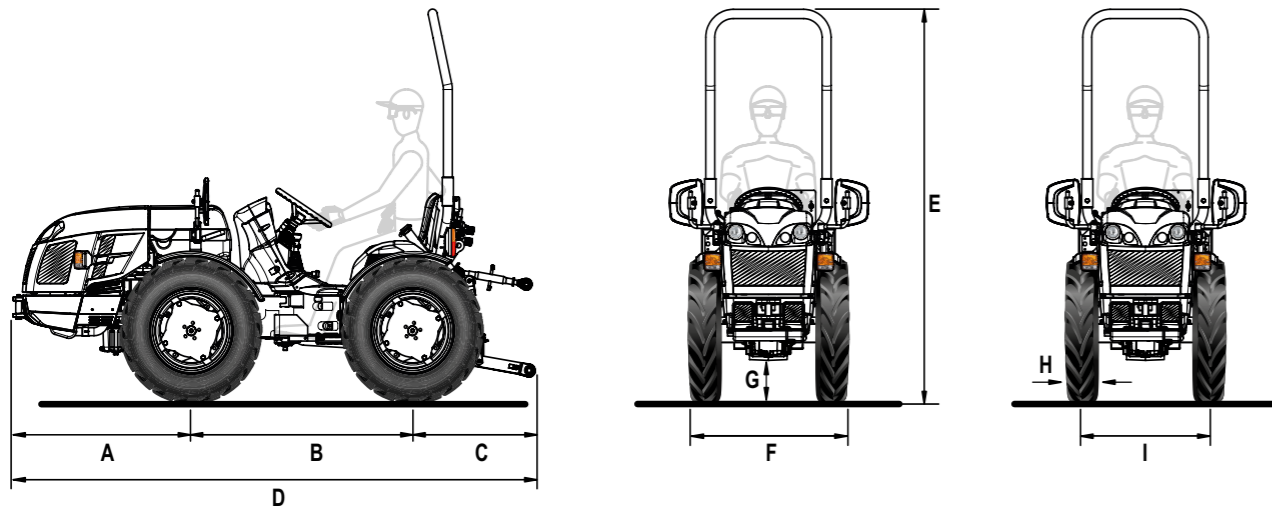

A	B	C	D	E min/max	F min/max	G min/max
968	1200	723	2891	2022 / 2059	770 / 902	150 / 187

* dimensions en mm

	5.00-15	6.00-16
	avec jante fixe	avec jante fixe
H	129	177
I	641 / 762	677 / 725
F	770 / 891	854 / 902

* dimensions en mm - min / max
H = Largeur du pneu - I = Voie - F = Largeur du tracteur

CARACTÉRISTIQUES TECHNIQUES	CROMO 35 AR JUNIOR MICRO
MOTEUR	Kubota D1105 Diesel injection indirecte Aspiration naturelle 3 cylindres 1123 cc Refroidissement par liquide Stage V
Puissance	18,5 kW / 25 cv @3000 tours/min Couple moteur max 71,5 Nm@2200 tours/min
Capacité réservoir (litres)	43
CHÂSSIS	Châssis intégral oscillant (±15°) OS-FRAME avec articulation centrale
TRACTION	Quatre roues motrices permanentes
TRANSMISSION	Transmission avec embrayage facile à 12 vitesses : 8 AV et 4 AR
Vitesse de déplacement min/max (km/h)	1,3 / 25,1
Embrayage de la transmission	Disque unique sec
DIFFÉRENTIEL	Avant et arrière avec verrouillage simultané par commande mécanique
PRISE DE FORCE ARRIÈRE	A 540 tr/min proportionnelle à l'avancement
Commande	Mécanique
INSTALLATION HYDRAULIQUE	À circuit unique
Débit de la pompe hydraulique (l/min)	16,5
Pression hydraulique maximale (bar)	125
DISTRIBUTEURS ARRIÈRE	Avec commande mécanique
De série	Sans prises hydrauliques
En option	Jusqu'à 2 prises hydrauliques au total
RELEVAGE ARRIÈRE	Lève/baisse. De série : avec un vérin extérieur - En option : avec deux vérins extérieurs
Attelage pour outils à 3 points	Avec raccords normaux, cat. 1N
Tirant de troisième point	Avec réglage manuel
Capacité de levage au niveau des rotules	Avec relevage arrière standard à un vérin : 500 kg - Avec relevage arrière à deux vérins en option : 950 kg
POSTE DE CONDUITE	Monodirectionnel
Volant de direction	De série : fixe - En option : réglable en hauteur
Siège	Siège confort avec réglage longitudinal, hauteur et suspension en fonction du poids de l'opérateur, ceinture de sécurité et capteur d'homme à bord
FREINS DE SERVICE	Avec tambour sur les roues arrière
Frein de stationnement	Agissant sur les freins de service
DIRECTION	Avec guide hydrostatique agissant sur l'articulation centrale
SÉCURITÉ	Châssis de protection arrière
TABLEAU DE BORD	Avec instrumentation analogique comprenant l'indicateur des heures de fonctionnement, le régime moteur, la vitesse d'avancement et les voyants lumineux
INSTALLATION ÉLECTRIQUE	Batterie 60 Ah / 12 V - Alternateur 40 A
Équipement standard	Système d'éclairage et de signalisation, prise auxiliaire de courant (12 V) sur le tableau de bord, prise électrique arrière à 7 pôles
PNEUMATIQUES	5.00-15 * 6.00-16
CROCHETS D'ATTELAGE	De série : avant et arrière CUNA cat. B réglable en hauteur - En option : crochet d'attelage arrière CEE
POIDS EN ORDRE DE MARCHE	Avec châssis de protection : 975 kg
OPTIONS SUPPLÉMENTAIRES	Phares de travail avant, phare de travail réglable arrière, kit gyrophare

CROMO 35 RS

Fiche technique

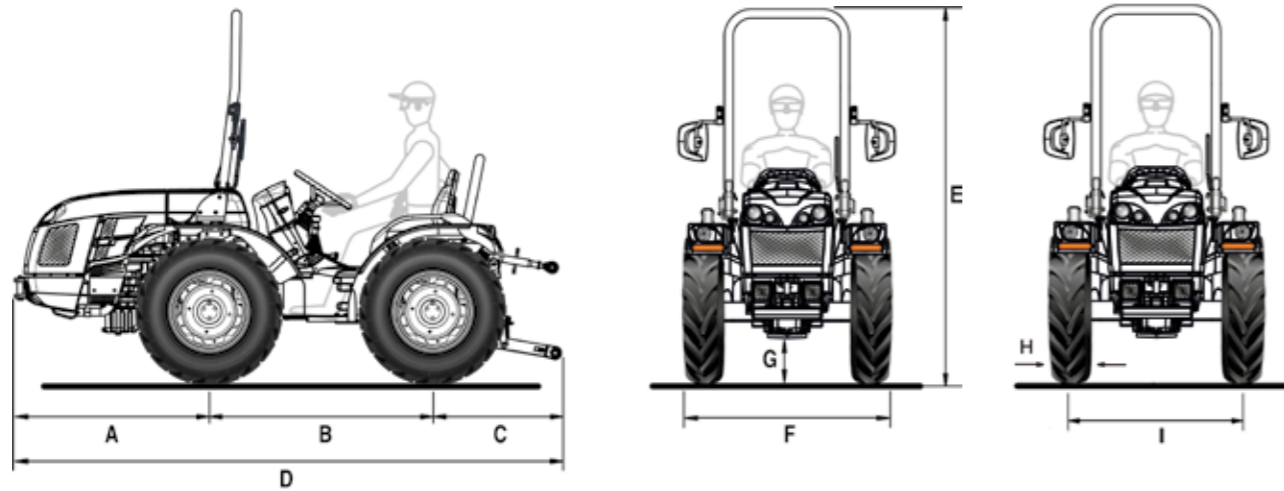

A	B	C	D	E min/max	F min/max	G min/max
968	1200	775	2943	1970 / 1990	1069 / 1391	170 / 335

* dimensions en mm

	6.50-16	210/95 R16 (7.50-16)	260/70 R16	240/70-15 Garden
	avec jante réglable	avec jante réglable	avec jante réglable	avec jante fixe
H	183	209	258	253
I	886 / 1182	886 / 1182	944 / 1102	906 / 1082
F	1069 / 1365	1095 / 1391	1202 / 1360	1159 / 1335

* dimensions en mm - min / max
H = Largeur du pneu - I = Voie - F = Largeur du tracteur

CARACTÉRISTIQUES TECHNIQUES	CROMO 35 RS
MOTEUR	Kubota D1105 Diesel injection indirecte Aspiration naturelle 3 cylindres 1123 cc Refroidissement par liquide Stage V
Puissance	18,5 kW / 25 cv @3000 tours/min Couple moteur max 71,5 Nm@2200 tours/min
Capacité réservoir (litres)	43
CHÂSSIS	Châssis intégral oscillant ($\pm 15^\circ$) OS-FRAME avec roues directrices
TRACTION	Quatre roues motrices permanentes
TRANSMISSION	Transmission avec embrayage facile à 12 vitesses : 8 AV et 4 AR
Vitesse de déplacement min/max (km/h)	1,5 / 30
Embrayage de la transmission	Disque unique sec
DIFFÉRENTIEL	Avant et arrière avec verrouillage simultané par commande mécanique
PRISE DE FORCE ARRIÈRE	A 540 tr/min proportionnelle à l'avancement
Commande	Mécanique
En option	PDF arrière indépendante à 540 tr/min proportionnelle à l'avancement, avec embrayage multidisque à bain d'huile et commande électro-hydraulique
INSTALLATION HYDRAULIQUE	À circuit unique
Débit de la pompe hydraulique (l/min)	16,5
Pression hydraulique maximale (bar)	125
DISTRIBUTEURS ARRIÈRE	Avec commande mécanique
De série	1 double effet (au total 2 prises hydrauliques)
En option	Jusqu'à 4 prises hydrauliques au total
RELEVAGE ARRIÈRE	Lève/baisse, avec deux vérins extérieurs
Attelage pour outils à 3 points	Avec raccords normaux, cat. 1
Tirant de troisième point	Avec réglage manuel
Capacité de levage au niveau des rotules (kg)	950
POSTE DE CONDUITE	Monodirectionnel
Volant de direction	De série : fixe - En option : réglable en hauteur
Siège	Siège confort avec réglage longitudinal, hauteur et suspension en fonction du poids de l'opérateur, ceinture de sécurité et capteur d'homme à bord
FREINS DE SERVICE	Avec tambour agissant sur les roues arrière. Freins de manœuvre indépendants agissant sur les roues arrière
Frein de stationnement	Agissant sur les freins de service
DIRECTION	Avec guide hydrostatique agissant sur les roues avant
SÉCURITÉ	Châssis de protection avant homologué avec ressort à gaz pour un abaissement et un levage faciles
TABLEAU DE BORD	Avec instrumentation analogique comprenant l'indicateur des heures de fonctionnement, le régime moteur, la vitesse d'avancement et les voyants lumineux
INSTALLATION ÉLECTRIQUE	Batterie 60 Ah / 12 V - Alternateur 40 A
Équipement standard	Système d'éclairage et de signalisation, phares de travail avant, prise auxiliaire de courant (12 V) sur le tableau de bord, prise électrique arrière à 7 pôles
PNEUMATIQUES	6.50-16 * 210/95R16 (7.50-16) * 260/70R16 * 240/70-15 Garden
CROCHETS D'ATTELAGE	De série : avant et arrière CUNA cat. B réglable en hauteur - En option : crochet d'attelage arrière CEE
POIDS EN ORDRE DE MARCHE	Avec châssis de protection : 1060 kg
OPTIONS SUPPLÉMENTAIRES	Phare de travail réglable arrière, kit gyrophare, masse pour roues de 40 kg chacun

CROMO 35 RS JUNIOR

Fiche technique

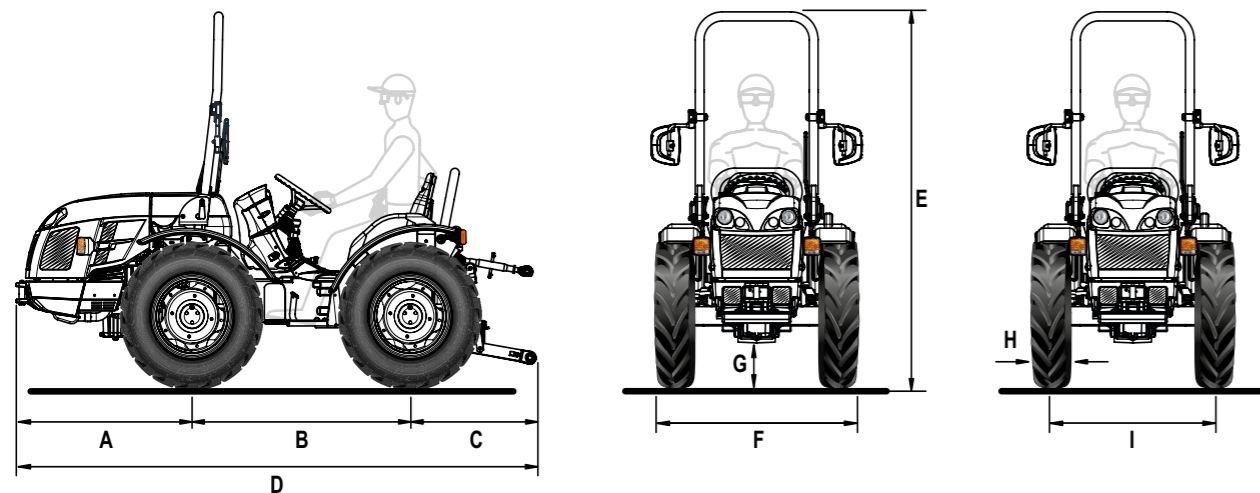

A	B	C	D	E min/max	F min/max	G min/max
968	1200	775	2943	1940 / 1990	1069 / 1391	170 / 335

* dimensions en mm

	6.50-16	210/95 R16 (7.50-16)	260/70 R16	240/70-15 Garden
	avec jante réglable	avec jante réglable	avec jante réglable	avec jante fixe
H	183	209	258	253
I	886 / 1182	886 / 1182	944 / 1102	906 / 1082
F	1069 / 1365	1095 / 1391	1202 / 1360	1159 / 1335

* dimensions en mm - min / max
H = Largeur du pneu - I = Voie - F = Largeur du tracteur

CARACTÉRISTIQUES TECHNIQUES	CROMO 35 RS JUNIOR
MOTEUR	Kubota D1105 Diesel injection indirecte Aspiration naturelle 3 cylindres 1123 cc Refroidissement par liquide Stage V
Puissance	18,5 kW / 25 cv @3000 tours/min Couple moteur max 71,5 Nm@2200 tours/min
Capacité réservoir (litres)	43
CHÂSSIS	Châssis intégral oscillant (±15°) OS-FRAME avec roues directrices
TRACTION	Quatre roues motrices permanentes
TRANSMISSION	Transmission avec embrayage facile à 12 vitesses : 8 AV et 4 AR
Vitesse de déplacement min/max (km/h)	1,5 / 30
Embrayage de la transmission	Disque unique sec
DIFFÉRENTIEL	Avant et arrière avec verrouillage simultané par commande mécanique
PRISE DE FORCE ARRIÈRE	A 540 tr/min proportionnelle à l'avancement
Commande	Mécanique
En option	PDF arrière indépendante à 540 tr/min proportionnelle à l'avancement, avec embrayage multidisque à bain d'huile et commande électro-hydraulique (disponible uniquement avec relevage arrière à deux vérins)
INSTALLATION HYDRAULIQUE	À circuit unique
Débit de la pompe hydraulique (l/min)	16,5
Pression hydraulique maximale (bar)	125
DISTRIBUTEURS ARRIÈRE	Avec commande mécanique
De série	Sans prises hydrauliques
En option	Jusqu'à 2 prises hydrauliques au total
RELEVAGE ARRIÈRE	Lève/baisse. De série : avec un vérin extérieur - En option : avec deux vérins extérieurs
Attelage pour outils à 3 points	Avec raccords normaux, cat. 1
Tirant de troisième point	Avec réglage manuel
Capacité de levage au niveau des rotules	Avec relevage arrière standard à un vérin : 500 kg - Avec relevage arrière à deux vérins en option : 950 kg
POSTE DE CONDUITE	Monodirectionnel
Volant de direction	De série : fixe - En option : réglable en hauteur
Siège	Siège confort avec réglage longitudinal, hauteur et suspension en fonction du poids de l'opérateur, ceinture de sécurité et capteur d'homme à bord
FREINS DE SERVICE	Avec tambour agissant sur les roues arrière. En option : freins de manœuvre indépendants agissant sur les roues arrière
Frein de stationnement	Agissant sur les freins de service
DIRECTION	Avec guide hydrostatique agissant sur les roues avant
SÉCURITÉ	Châssis de protection avant
TABLEAU DE BORD	Avec instrumentation analogique comprenant l'indicateur des heures de fonctionnement, le régime moteur, la vitesse d'avancement et les voyants lumineux
INSTALLATION ÉLECTRIQUE	Batterie 60 Ah / 12 V - Alternateur 40 A
Équipement standard	Système d'éclairage et de signalisation, prise auxiliaire de courant (12 V) sur le tableau de bord, prise électrique arrière à 7 pôles
PNEUMATIQUES	6.50-16 * 210/95R16 (7.50-16) * 260/70R16 * 240/70-15 Garden
CROCHETS D'ATTELAGE	De série : avant et arrière CUNA cat. B réglable en hauteur - En option : crochet d'attelage arrière CEE
POIDS EN ORDRE DE MARCHE	Avec châssis de protection : 1060 kg
OPTIONS SUPPLÉMENTAIRES	Phares de travail avant, phare de travail réglable arrière, kit gyrophare

LES SERVICE



PIÈCES DE RECHANGE

Une gamme complète de pièces de rechange originales, garantie directement par le constructeur.



ASSISTANCE

Une équipe de spécialistes formés et disponibles, pour assurer un service efficace et déterminant.



LUBRIFIANTS

On conseil l'utilisation de lubrifiants originaux PowerLube.



FINANCEMENTS

Solutions financières personnalisées pour répondre aux demandes de crédit.



MADE IN ITALY