

Radlader  
Teleskopradlader



**WEIDEMANN**

*designed for work*



**Die kraftvollen Radlader.**

Wahlweise mit Ladeschwinge oder Teleskoparm.





## Von Ihrem Betrieb nicht wegzudenken.

Die knickgelenkten Weidemann Radlader und Teleskopradlader machen durch ihre Wendigkeit und Hubkraft jeden Arbeitseinsatz deutlich produktiver. Denn neben hoher Funktionalität, großem Arbeitskomfort und hervorragenden Sicherheitsstandards besitzen sie jede Menge Kraft und Ausdauer. Die fein abgestuften Leistungsklassen der Weidemann Radlader und Teleskopradlader Serien bieten für jede Aufgabe die passende Lösung.



# Radlader – wahlweise mit Ladeschwinge oder Teleskoparm.

Überzeugende Hubkräfte und ergonomisches Arbeiten.

Ein Arbeitsplatz zum Wohlfühlen.



Effizienter Wechsel der Anbaugeräte.

Wartungsfreundlichkeit mit der seitlich kippbaren Kabine.



Hervorragender Korrosionsschutz durch Pulverbeschichtung.

Wirtschaftlichkeit die sich lohnt!

Hohe Geländegängigkeit mit Knick-Pendel-Gelenk.



2060



3060



4060



2060T



3060T



4060T



2080



3080



5080



2080T



3080T



4080T



5080T



9580T



# HVO ready

## Abgasnorm, Motorentchnik und HVO.

Mit Weidemann gut gerüstet für die Zukunft!

Bei der Umsetzung der aktuellen Emissions-Richtlinie zur Reduktion von Abgasen und Schadstoffen ist es wichtig, trotz strenger Regularien, keine Kompromisse in Bezug auf Leistung, Lebensdauer oder Wirtschaftlichkeit der Maschinen zu machen. Zur Umsetzung dieser Richtlinie verbaut Weidemann modernste Motorentchnologien, die mit verschiedenen Abgasnachbehandlungs-Systemen ausgestattet sind.

Seit Anfang 2024 sind alle Weidemann Diesel Maschinen „HVO ready“ und werden zur Auslieferung mit HVO (Hydrotreated Vegetable Oil = Hydriertes Pflanzenöl) befüllt.

### Vorteile von HVO:

- Umweltfreundlich und zukunftsorientiert.
- Reduzierung der CO<sub>2</sub>-Emissionen um rund 90 % gegenüber Diesel.
- Reduzierung der Feinstaubmasse und Emissionen.
- Gleiche Performance wie bei herkömmlichem Diesel.
- Weidemann Maschine können entweder mit 100 % HVO, einem Gemisch aus HVO und Diesel oder weiterhin vollständig mit Diesel betrieben werden.



## Die Weidemann Diagnose- und Analysensysteme.

wedias



EQUIP INSPECTOR



Mit Hilfe der Weidemann Diagnose- und Analysensysteme wedias bzw. Equip Inspector sind viele Funktionen, u. a. die Fahrfunktion, der 3. und 4. Steuerkreis, die Motordaten sowie die Elektrofunktionen, schnell und eindeutig auswertbar. Fehlermeldungen im Display machen den Fahrer sofort auf mögliche Fehler aufmerksam und ein schnelles Reagieren möglich.

Dank exakter Benennung der Fehlernummer kann der Händler vorbereitet und mit passenden Ersatzteilen zur Maschine kommen. Die anschließende Fehleranalyse durch den geschulten Händler vereinfacht die weitere Diagnose und Fehlersuche enorm. Das spart Zeit und Geld.

## EquipCare.

Einfach besser informiert sein.



Ein modernes Fuhrparkmanagement ist eine gute Grundlage für den erfolgreichen und wirtschaftlich vorteilhaften Einsatz von Arbeitsmaschinen auf Ihrem Betrieb. Mit unserer Telematik Lösung Weidemann EquipCare haben Sie Ihre Maschine(n) jederzeit im Blick und kennen deren Status, Verfügbarkeit und Nutzung ganz genau.

Eine komfortable und ortsunabhängige Nutzung wird über den EquipCare Manager (PC, Laptop) und die EquipCare App (mobile Endgeräte) sichergestellt.

Alle CAN-Bus fähigen Weidemann Maschinen werden bereits ab Werk mit dem EquipCare Modul ausgestattet. Ihre Zugangsdaten erhalten Sie rechtzeitig vor Auslieferung Ihrer bestellten Maschine. Möchten Sie allerdings Ihre bestehende Maschine mit EquipCare ausstatten, bietet Ihnen unser Vertriebspartner gern eine Nachrüstung an.

### EquipCare bietet Ihnen die folgenden Vorteile:

- Exakte Informationen zu Betriebsdaten Ihrer Maschine (z. B. Betriebsstunden, Motorauslastung, Fahrgeschwindigkeit, Streckenverläufe usw.).
- Zustand der Maschine (z. B. Temperaturen in Motor, Kühlung und Hydraulik usw.).
- Füllstände der Maschine (z. B. Kraftstoff, Hydrauliköl, Kühlwasser usw.).
- Verbessertes Service-Management mit konkreter Planung von Benachrichtigungen bei Wartungen, Störungen und Reparaturen.
- Mit Ferndiagnose kürzere Ausfallzeiten erzielen, da der Servicepartner bereits über eine Vielzahl an Informationen verfügt, ohne die Maschine vor Ort aufgesucht zu haben.
- Unkomplizierte Abwicklung von Garantiefällen, da Ursachen von Schäden leichter identifiziert werden können.
- Diebstahlschutz der Maschine durch Geofencing und die lückenlose Bestimmung des Standorts in Echtzeit. Dies ermöglicht bei einigen Versicherern bessere Konditionen aufgrund der Trackingmöglichkeit.
- Erhöhung der Laufzeit und Lebensdauer Ihrer Maschine dank proaktiver Kommunikation.
- Höherer Wiederverkaufswert von Gebrauchsmaschinen.
- Kompatibilität zu Apps anderer Hersteller möglich: Damit können Sie ein Flottenmanagement für Ihren gesamten Fuhrpark aufbauen.

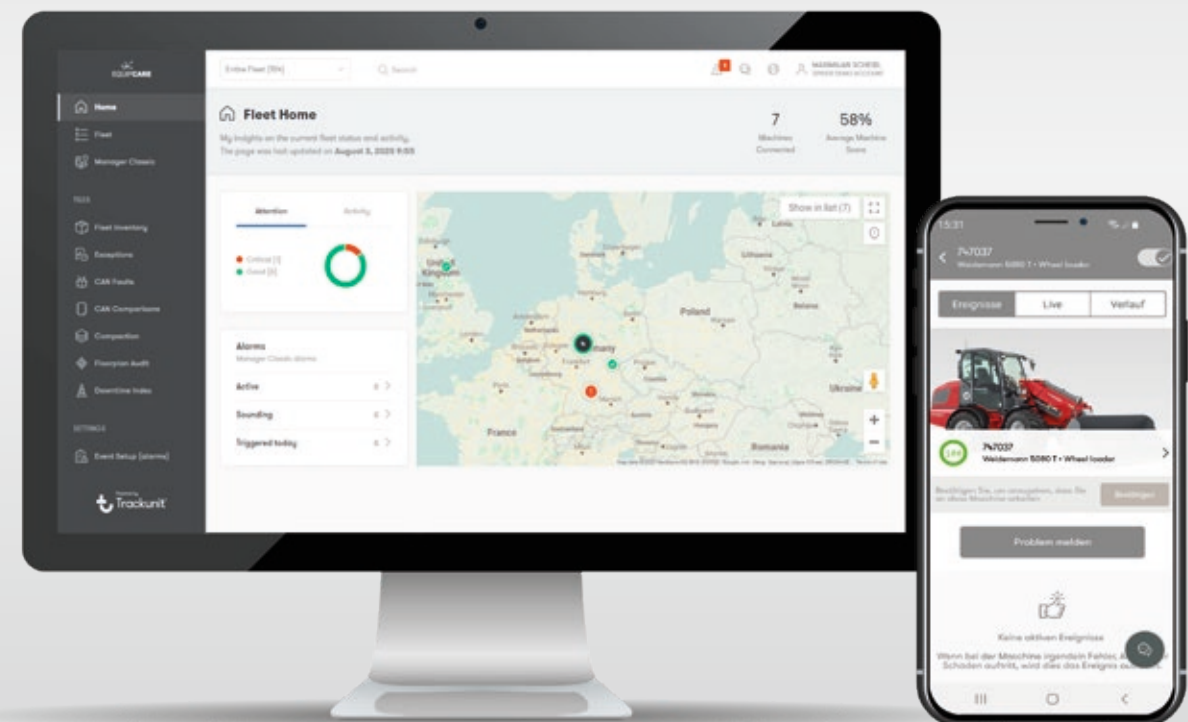



## ecDrive (Electronic Controlled Drive).

Elektronisch geregelter Fahrtrieb.



Smarter Fahren und Arbeiten! Mit dem elektronisch regeltem Fahrtrieb ecDrive (Electronic Controlled Drive) kann die Maschine bedarfsgerecht gefahren und angewendet werden. Die elektronische Regelung reduziert Verluste im Fahrtrieb und sorgt für einen höheren Wirkungsgrad und eine gesteigerte Effizienz, im Vergleich zu bestehenden Lösungen. Weniger Kraftbedarf ermöglicht Fahren mit niedrigen Drehzahlen.

Auto-Modus und Eco-Modus sind immer serienmäßig vorhanden. Optional kann entweder der Anbaugeräte-Modus oder der M-Drive Modus ausgewählt werden. Das bietet maximale Flexibilität, da die Maschine nach den individuellen Bedürfnissen konfiguriert werden kann.

- **Auto-Modus:**  
Der Auto-Modus sorgt für die gewohnte 100 % Performance der Maschine. Es steht jederzeit die volle Leistung und Performance zur Verfügung.
- **Eco-Modus:**  
Beim Eco-Modus wird die Motordrehzahl nach Erreichen der gewünschten Fahrzeuggeschwindigkeit abgesenkt, so dass sowohl eine Geräuschreduzierung als auch Kraftstoffersparnis möglich sind. Der Eco-Modus ermöglicht komfortables und ressourcenschonendes Fahren vor allem bei längeren Fahrstrecken.

- **Anbaugeräte-Modus:**  
Der Anbaugeräte-Modus unterstützt perfekt die Anwendung von hydraulischen Anbaugeräten. Im Anbaugeräte-Modus werden der Dieselmotor der Maschine und das Anbaugerät immer optimal ausgelastet. Beim Anbaugeräte-Modus steuert die Maschine die Fahrgeschwindigkeit lastabhängig selbst. Das sorgt für maximale Produktivität und ein bestmögliches Arbeitsergebnis. Der Fahrer wird entlastet und kann lange Zeit konzentriert mit der Maschine arbeiten.
- **M-Drive Modus:**  
Der M-Drive Modus entspricht einem Fahrpedal Modus. Dabei wird mit dem Handgas die Drehzahl des Dieselmotors eingestellt und das Gaspedal wird zum Fahrpedal. Beim M-Drive Modus liegt immer die gewünschte Motordrehzahl an und damit ist das Inchen überflüssig. Dies ermöglicht komfortables Arbeiten mit hydraulisch betriebenen Anbaugeräten, ebenso wie den effizienten Materialumschlag mit sehr kurzen Wegen.

Der elektronisch geregelte Fahrtrieb ecDrive (Electronic Controlled Drive) und die Elektrische Parkbremse sind verfügbar für 2060, 2060T, 3060, 3060T, 4060 und 4060T.

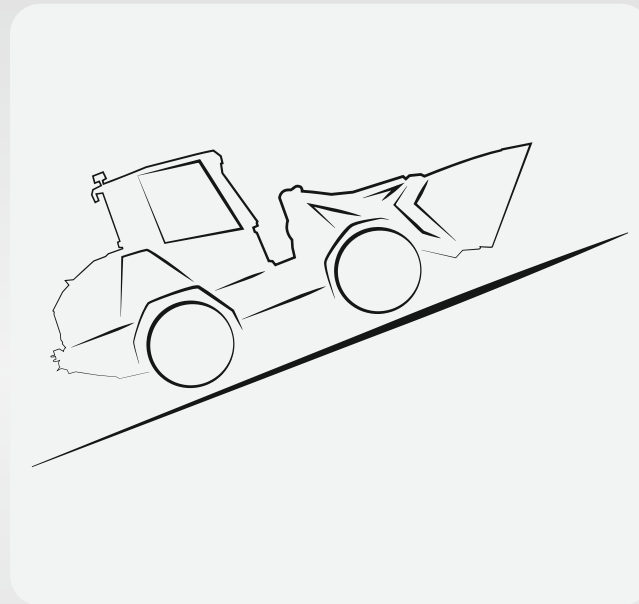

### Elektrische Parkbremse.

Die elektrische Parkbremse aktiviert sich, wenn das Bremspedal betätigt wird oder der Fahrer den Sitz verlässt. Durch die Hold-Funktion wird ein ungewolltes wegrollen der Maschine verhindert. Die elektrische Parkbremse wird gelöst, wenn das Gaspedal betätigt wird. Selbstverständlich kann die Bremse ebenfalls manuell per Schalterbetätigung aktiviert bzw. deaktiviert werden. Sie bietet dem Fahrer und seiner Arbeitsumgebung ein Maximum an Sicherheit und Komfort. Die Maschine kann durch die elektrische Parkbremse somit sehr effizient bedient werden.

## Power Drive.

Stufenloses hydrostatisches Getriebe.



- Der Fahrtrieb Power Drive ist ein stufenloses hydrostatisches Getriebe, welches höhere Zugkräfte und Fahrgeschwindigkeiten erreicht als bisher entwickelte Lösungen. Dies erfolgt unter Beibehaltung aller Vorteile bisheriger Fahrtriebe in Bezug auf Kompaktheit, Energieeffizienz und Bedienerkomfort.
- Mit dem Power Drive sind Geschwindigkeiten von bis zu 40 km/h ohne Schaltvorgang bzw. Fahrstufenwechsel möglich. Dies ermöglicht eine komfortable Fahrweise, da keine Zugkraftunterbrechungen auftreten.
- Das Power Drive Getriebe ist verfügbar für den Teleskopradlader 9580T.

## Lowering Assistant.

Teilautomatisiertes Fahrerassistenzsystem.



- Beim Lowering Assistant handelt es sich um ein teilautomatisiertes Fahrerassistenzsystem, welches den Teleskoparm beim Absenken automatisch eintelekopiert. Dies erhöht die Sicherheit beim Arbeiten mit der Maschine, da die Last immer nah am Fahrzeug geführt wird und die Maschine nicht in den Überlastbereich gelangt.
- Das Fahrerassistenzsystem Lowering Assistant ermöglicht effiziente Ladespiele und entlastet den Fahrer durch einfache Bedienung.
- Der Lowering Assistant kann bei Bedarf auch komplett abgeschaltet werden, wenn z. B. beim Stapeln von Ballen sehr präzises Arbeiten gefragt ist.
- Das System ist für alle Teleskopradlader verfügbar.



## Die Weidemann Grundtugenden.

Wendig, geländegängig und multifunktional.

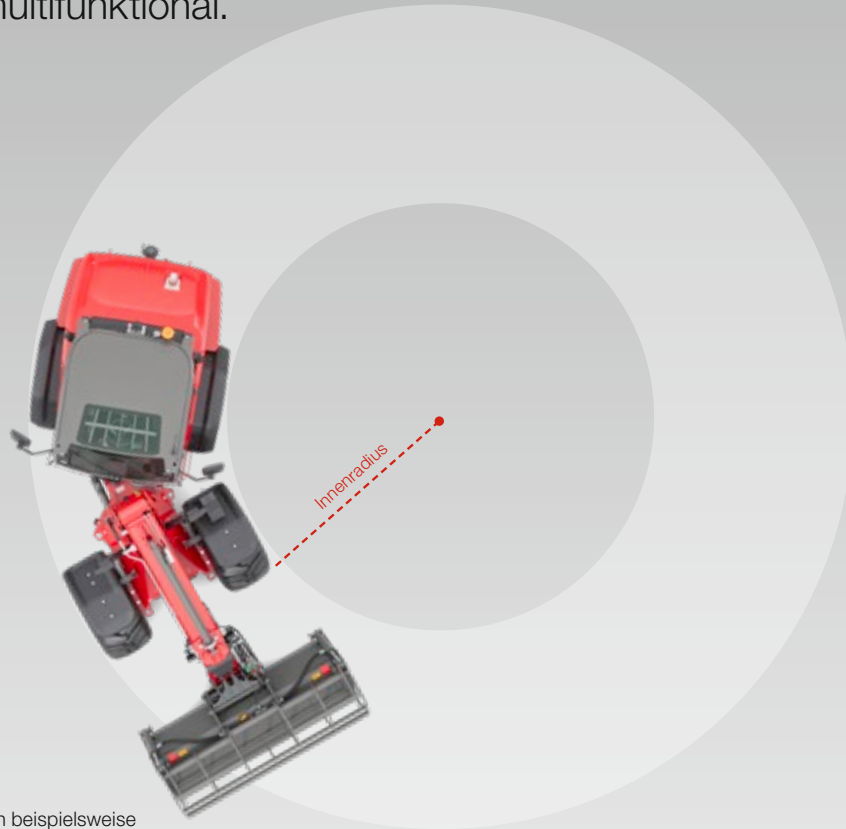

### Große Maschinen mit hoher Wendigkeit.

Gerade für größere Maschinen wird es manchmal eng, wenn beispielsweise Arbeitsgänge in Stallungen und Lagerstätten anstehen. Unsere Modelle überzeugen in ihren Ausführungen mit Ladeschwinge und Teleskoparm gleichermaßen mit kleinen Radien und optimaler Wendigkeit.



### Ein Multitool für viele Einsätze.

Die Arbeitsaufgaben auf einem Betrieb sind vielfältig, die Anbaugeräte von Weidemann sind es auch. Mit unserem umfassenden und durchdachten Anbaugeräte-Programm wird aus jedem Modell eine multifunktional einsetzbare Maschine. Mehr Einsätze finden Sie auf S. 24-27.



### Maximale Traktion durch Knick-Pendelgelenk.

Mit dem Knick-Pendelgelenk behalten alle vier Räder auch bei unebenem Gelände die Bodenhaftung. Dies steigert die Produktivität der Maschine und ermöglicht dem Fahrer die optimale Kontrolle. Vorder- und Hinterwagen können unabhängig voneinander pendeln. So kann der Fahrer feinfühlig auf jede Unebenheit reagieren. Dies erhöht den Komfort und schafft ein sicheres Fahrgefühl.



### Vielfalt in der Ausstattung.

Die Weidemann Maschinen besitzen eine umfassende und hochwertige Serienausstattung. Darüber hinaus kann je nach Einsatzzweck und Modell z. B. Motor, Antrieb, Fahrerstand oder Hydraulik individuell konfiguriert werden. Es ist immer gewährleistet, dass die Maschine den individuellen Ansprüchen und Vorlieben gerecht wird.



### Effizienter Wechsel der Anbaugeräte.

Dank des hydraulischen Schnellwechselsystems lassen sich Anbaugeräte bequem und schnell austauschen. Die gute Sicht auf die Schnellwechselplatte macht das Wechseln der Anbaugeräte besonders einfach. Durch die 2-Hand-Bedienung beim Abkoppeln ist der Wechsel der Anbaugeräte ausgesprochen sicher und die Maschine ist sofort wieder einsatzbereit.



# Wirtschaftlichkeit, die sich lohnt.

Effiziente Arbeitseinsätze durch zuverlässige Technik.



**Wirtschaftlich arbeiten.**  
Wirtschaftlichkeit ist eine der wichtigsten Eigenschaften, die Maschinen für den effizienten Einsatz mitbringen sollten. Denn je schneller und zeitsparender eine Maschine manövriert, desto höher ist ihre Arbeitsleistung. Bei Maschinen von Weidemann steht Wirtschaftlichkeit für technisch ausgereifte Lösungen, wie zum Beispiel kraftvoller Antrieb, starke Reißkräfte, leistungsfähige Kinematik, hohe Wendigkeit und ausgezeichnete Standsicherheit.

**Zuschaltbare 100% Differentialsperre.**  
Gegenüber einem Selbstsperrdifferential sorgt die zuschaltbare 100% Differentialsperre bei Bedarf für maximale Traktion und Schubkraft und reduziert den Reifenverschleiß. Das steigert die Effizienz der Maschine. Im normalen Fahrbetrieb ist die Differentialsperre abgeschaltet, das bietet Sicherheit, geringeren Reifenverschleiß und spart somit Betriebskosten.



**Hohe Hydraulikleistung.**  
Eine Weidemann Maschine verfügt über ausreichend Hydraulikleistung und eignet sich somit für den Betrieb von vielen unterschiedlichen Anbaugeräten. Die flexible Kombination von Maschine und einer Vielzahl von

hydraulisch angetriebenen Anbaugeräten deckt zahlreiche Arbeitsaufgaben ab. Maschinen mit hoher Hydraulikleistung sparen Geld, da nicht zwangsläufig auf eine größere Maschine gewechselt werden muss.

## Das Inch-Brems-Pedal.

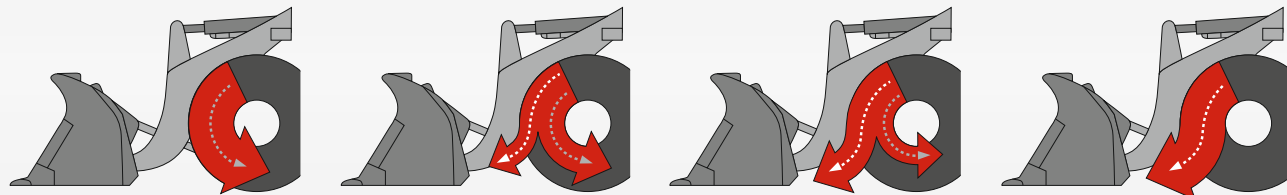

1. Kein Druck auf das Inch-Brems-Pedal: volle Kraft für den Fahrtrieb.
2. Leicht gedrücktes Inch-Brems-Pedal: Geschwindigkeit wird reduziert, mehr Kraft in die Arbeitshydraulik.
3. Stärker gedrücktes Inch-Brems-Pedal: Das Tempo wird weiter reduziert, noch mehr Kraft in die Arbeitshydraulik.
4. Voll gedrücktes Inch-Brems-Pedal: Die Maschine steht, volle Kraft in die Arbeitshydraulik.

Die Vorteile des Inch-Brems-Pedals: Weniger Verschleiß der Betriebsbremse sowie eine optimale Leistungsaufteilung der Motorleistung.



**Perfekt abgestimmte Kinematik.**  
Bei Weidemann wird die Kinematik anwendungsbezogen auf die Größe der Maschine angepasst. Das gewährleistet für jede Maschine optimale Kräfteverhältnisse und maximale Produktivität. Die groß ausgelegten



Hydraulikzylinder bieten immer genug Reserven und die Komponenten der Ladeanlage werden nicht am Maximum betrieben. Das erhöht die Langlebigkeit der Maschine.



## Fahrerstand und Wartung.

Durchdachte Lösungen für alle Einsatzbedingungen.

### Kabine Rad- und Teleskopradlader.

Die Weidemann Maschinen der 80er Baureihe werden standardmäßig mit einer Kabine ausgestattet. Diese zeichnet sich durch Geräumigkeit und besonders viel Kopf- und Bewegungsfreiheit aus. Sie erfüllt dabei die aktuelle europäische Maschinenrichtlinie (2006/42/EG) nach ROPS und FOPS Schutz. Durch die komplette Verglasung bekommt der Fahrer hervorragenden Überblick auf das Anbaugerät und den gesamten Arbeitsbereich.



### Sehr guter Servicezugang durch kippbare Kabine.

Die Rad- und Teleskopradlader Modelle der 80er Baureihen (2080-5080) sind mit einer kippbaren Kabine ausgestattet. Dies ermöglicht einen unkomplizierten Zugang zum Motor, Hydrauliksystem und zur Elektrik. Die Kontrolle und Wartung der Maschine wird erheblich erleichtert. Auch die Motorhaube lässt sich weit nach oben öffnen und bietet so optimalen Zugang.



### Optimale Servicezugänglichkeit.

Der 9580T ist das größte Modell im Weidemann Portfolio und bietet leicht zugängliche Revisionsklappen und abnehmbare Kotflügel. Dies ermöglicht einen unkomplizierten Zugang zum Motor, Hydrauliksystem und zur Elektrik. Die Kontrolle und Wartung der Maschine wird erheblich erleichtert. Auch die Motorhaube lässt sich weit nach oben öffnen und bietet so optimalen Zugang.



### 60er Baureihe: Fahrerstand.

Bei den Modellen 2060 und 2060T ist im Standard ein Fahrerschutzdach verbaut (wahlweise niedrig/hoch), optional verfügbar ist eine Kabine. Bei den Modellen 3060, 3060T, 4060 und 4060T ist eine komfortable Kabine



im Standard verbaut. Wie alle Weidemann Fahrerstände entsprechen auch die der 60er Baureihe der Europäischen Maschinenrichtlinie (2006/42/EG) nach ROPS/FOPS Schutz.



### 60er Baureihe: Servicezugang rechts.

Auf der rechten Seite der Maschine befindet sich in gut zugänglicher Position eine Serviceklappe. Über diese sind die Sicherungen und der Luftfilter der Kabine leicht zugänglich.



### 60er Baureihe: Servicezugang Vorderwagen.

Die Maschine besitzt eine optimierte Hydraulikschlauchverlegung und das Steuerventil ist im Vorderwagen der Maschine integriert. Dieses ist einfach durch eine Wartungsklappe zugänglich. Die optimierte Anordnung reduziert die Geräusch- und Wärmeentwicklung in der Kabine erheblich und bietet im Servicefall optimalen Zugang.

### 60er Baureihe: Quer eingebauter Motor für optimale Servicezugänglichkeit.

Der Motor ist quer verbaut und die Komponenten sind optimal angeordnet, alle Wartungspunkte können ergonomisch erreicht werden. Dadurch erhöht sich die Servicefreundlichkeit der Maschine enorm. Für die regelmäßigen Service- und Wartungsarbeiten lässt sich die Motorhaube mit nur einem Handgriff öffnen. So sind die wichtigsten Wartungskomponenten im Heck der Maschine einfach zugänglich: Ölprüfstab, Hydrauliköltank, Wischwasser Behälter, Kühlwasser und der Motor Luftfilter.

### Zentralschmieranlage.

Mit der optionalen vollautomatischen Zentralschmieranlage wird das Abschmieren der Maschine komfortabel und selbsttätig erledigt. Das bedeutet eine deutliche Zeitersparnis und steigert die Langlebigkeit der Maschine und erhöht somit den Werterhalt.



**Durch die einfache und schnelle Wartung maximiert sich die Verfügbarkeit der Maschine und die Betriebskosten werden optimiert.**



## Hoher Bedien- und Fahrkomfort.

Optimale Sicht und gutes Arbeitsklima.



### Farborientiertes Bedienkonzept.

Die ausgereifte Weidemann Bedienphilosophie und das farborientierte Bedienkonzept ermöglichen dem Fahrer eine intuitive Bedienung der Maschine. Die Schalter und Bedienelemente sind farblich in verschiedene Gruppierungen unterteilt: Grau = Elektrik, Rot = Sicherheit, Blau/Orange = Fahrantrieb, Grün = Hydraulik. So ist jederzeit eine schnelle Erfassbarkeit und Orientierung gewährleistet.



### 30/40 km/h Fahrgeschwindigkeit.

Je nach Modell kann mit der entsprechenden Motorisierung eine Geschwindigkeit von 30 bzw. 40 km/h erreicht werden. Das ermöglicht ein schnelleres Umsetzen der Maschine von A nach B mit entsprechender Zeitersparnis und steigert dadurch die Produktivität. Mehr Informationen auf S. 34-37.



### Gute Rundumsicht und Beleuchtung.

Die vollverglaste Fahrerkabine sorgt für einen hervorragenden Überblick auf das Anbaugerät, den unmittelbaren Arbeitsbereich und die gesamte Maschinenumgebung. Die Beleuchtung kann auf unterschiedliche Anforderungen angepasst werden, je nach Modell stehen verschiedene Beleuchtungspakete zur Verfügung. Eine gute Ausleuchtung des Arbeitsbereiches erhöht die Arbeitssicherheit und lässt den Fahrer auch über längere Zeit konzentriert und sicher mit der Maschine arbeiten.

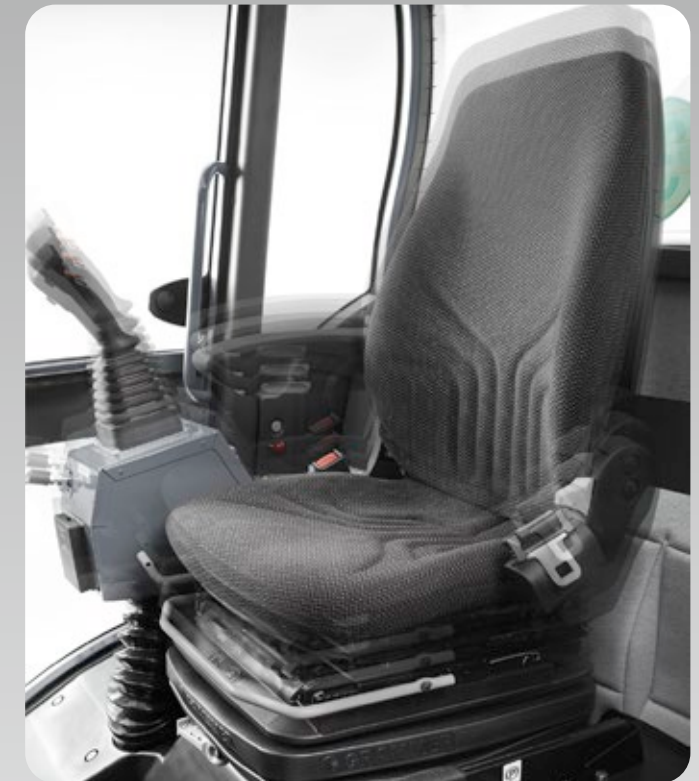

### Verstellbarer Fahrersitz.

Die Joystick Konsole inklusive Armlehne bildet eine Einheit mit dem Fahrersitz, ist verstellbar und federt mit (nicht bei 60er Baureihe). Der Fahrersitz ist verstellbar, ergonomisch geformt und gut gefedert. Der optional erhältliche, luftgefederte Komfortsitz sorgt für ermüdungsfreies Arbeiten. Für den Winter gibt es eine Sitzheizung.



### Lüftung nach Bedarf.

Die Kabine der 80er Baureihe verfügt auf beiden Seiten über große, weit zu öffnende Türen. Die obere Scheibe lässt sich ganz aufklappen und arretieren. Eine Spaltbelüftung ist ebenfalls möglich.



### Angenehmes Arbeitsklima.

Das Arbeitsklima ist hervorragend, dank einer effektiv arbeitenden Heizungs- und Belüftungsanlage mit Gebläse, Frischluftfilter und gut platzierten Luftdüsen. Bei besonders warmen Außentemperaturen empfiehlt sich eine Klimaanlage.



## Ein Arbeitsplatz der motiviert.

Ergonomisch angeordnete Bedienelemente und einfaches Handling.



### Ergonomischer Joystick.

Der Joystick liegt sicher und komfortabel in der Hand. Die Steuerung ist dabei direkt und feinfühlig zugleich. Somit hat der Fahrer die Maschine und die wichtigsten Funktionen immer unter Kontrolle.

Neben Standardfunktionen wie z. B. der Fahrtrichtungswahl und der Geschwindigkeitsstufe, lassen sich je nach Modell auch viele weitere Funktionen wie z. B. die Differentialsperre, der 3. Steuerkreis und sämtliche Elektro-Funktionen über den Joystick bedienen. Damit wird eine komfortable Einhandbedienung von Anbaugeräten realisiert.

### Bedienelement Jog Dial.

Das Bedienelement Jog Dial ermöglicht das Bedienen und Auslesen verschiedener Maschinenparameter und Funktionen über das Display: Zum Beispiel das Einstellen der Ladeschwingendämpfung, das Auslesen der Betriebsstunden und Maschineninformationen oder das Nachvollziehen von Serviceintervallen. Das Jog Dial ist gut zugänglich im Arbeitsbereich des Fahrers platziert.

Bei Bedarf kann durch das Bedienelement Jog Dial die Durchflussmenge des Hydrauliköls manuell eingestellt werden. Dies ist von Vorteil, wenn die Maschine ein hydraulisches Anbaugerät antreibt, welches nicht die volle Hydraulikleistung der Maschine benötigt. Der Fahrer kann so sehr feinfühlig und ressourcenschonend mit Maschine und Anbaugerät arbeiten.

Das Bedienelement Jog Dial ist verfügbar für 4080, 4080T, 5080, 5080T und 9580T.



### Verstellbare Lenksäule bzw. Lenkrad.

Das Lenkrad und die Lenksäule können je nach Modell sowohl in der Höhe als auch in der Neigung in einem großen Bereich individuell eingestellt werden. Dies ermöglicht, dass jeder Fahrer sehr ergonomisch mit den für ihn passenden Einstellungen arbeiten kann.

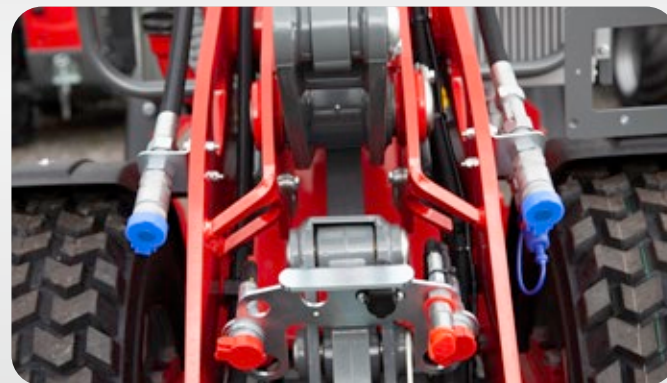

### High Flow.

Je nach Modell kann die Maschine optional mit einer High Flow Hochleistungshydraulik ausgestattet werden. Dies ermöglicht den Betrieb von Frontanbaugeräten, die einen hohen Ölbedarf haben (wie z. B. eine Schneefräse). Dadurch erweitert sich das Einsatzspektrum der Maschine.



### Schwingungsgedämpfter Arbeitsplatz.

Schwingungen und Stöße werden von der Maschine durch entsprechende Dämpfer abgefangen. Der Körper des Fahrers ist sehr gut geschützt und so kann auch längere Zeit konzentriert mit der Maschine gearbeitet werden.



### Die wichtigsten Funktionen immer im Blick.

Mit dem digitalen Display behalten Sie den Überblick über Ihre Maschine. Neben Standardanzeigen wie Temperatur, Tankfüllung oder Betriebsstunden werden auch die aktiven Funktionen im Cockpit angezeigt, beispielsweise eingeschaltete Elektrofunktionen, der Dauerbetrieb des 3. Steuerkreises oder die eingeschaltete Differentialsperre.



### Druckentlastung an der Ladeanlage.

Der Knopf zur Druckentlastung liegt gut zugänglich an der Ladeschlinge bzw. dem Teleskoparm. So lassen sich unterschiedliche hydraulisch betriebene Anbaugeräte noch schneller und effizienter wechseln. Dies funktioniert auch bei laufendem Motor.



## Next Level!

Die robuste 60er Rad- und Teleskopradlader Baureihe.



### Die folgenden Merkmale kennzeichnen die Maschinen der 60er Baureihe:

- Einfache Serienausstattung, leistungsfähige Grundmaschine und gutes Optionsprogramm.
- Komfort Kabine mit hervorragender Ergonomie und Rundumsicht.
- Einfacher Ein- und Ausstieg.
- Elektronisch geregelter Fahrtrieb ecDrive mit verschiedenen Fahrmodi.
- Elektrische Parkbremse.
- Robustes Mittelgelenk mit optimierter Schlauchverlegung.
- Sehr gute Wartungszugänglichkeit: quer eingebauter Motor und optimierte Anordnung von Bauteilen.
- Ideale Einstiegsserie: ausgereifte Technik und ein überzeugendes Preis-Leistungs-Verhältnis.
- Modernes Maschinendesign.



### Robustes Mittelgelenk mit optimierter Schlauchverlegung.

- Das Mittelgelenk ist noch robuster und stabiler ausgeführt und an zwei Stellen sind Vorderwagen und Hinterwagen miteinander verbunden. Das erhöht die Stabilität und damit die Langlebigkeit der Maschine.
- Die hochabriebfesten Hydraulikschläuche werden durch das Mittelgelenk geführt und sind optimal geschützt. Dadurch reduziert sich das Risiko für Scheuerstellen erheblich und die Hydraulikschläuche müssen deutlich weniger ausgetauscht werden.



### Komfortable und ergonomische Kabine.

- Die Komfortkabine wurde auf die Bedürfnisse des Fahrers hin optimiert und ermöglicht ein sicheres und ermüdungsfreies Arbeiten: Größeres Platzangebot, mehr Ablagemöglichkeiten und ein breiterer Einstieg.
- Das 4-Säulen-Design, die tiefgezogenen Scheiben und die Panoramaheckscheibe sorgen für eine optimale Rundumsicht.
- Die Heizung mit optimierter Luftzirkulation und die optionale Klimaanlage ermöglichen konstant angenehme Temperaturen. Die ergonomisch angeordneten Bedienelemente, das ansprechende Interieur und die reduzierten Vibrationen und Geräusche im Innenraum erhöhen den Komfort für den Fahrer.



### Motor quer eingebaut.

- Der Motor ist quer verbaut und die Komponenten im Motorraum sind optimal angeordnet. Dies verbessert die Luftführung unter der Haube und sorgt für eine gesteigerte Kühl-Effizienz. Des Weiteren erhöht sich der Böschungswinkel und damit die Geländegängigkeit der Maschine.
- Der Motor überzeugt durch geringen Kraftstoffverbrauch, geringe Schallemissionen und kompakte Abmessungen. Außerdem besitzt er ein hohes Drehmoment was insgesamt die Maschinenperformance erhöht.
- Durch die flach abfallende Motorhaubenform verbessert sich die Sicht nach hinten deutlich, was wiederum die Sicherheit beim Arbeiten mit der Maschine erhöht.

Die 60er Baureihe wurde ausgezeichnet mit:







## Unser Qualitätsversprechen.

Weidemann „Made in Germany“.

Qualität ist bei Weidemann keine leere Worthülse, sondern tagtäglich gelebte Wirklichkeit. Ein echter Weidemann kommt aus einer der modernsten Rad- und Teleskoplader-Produktionsstätten in Europa. Das Werk im Nordhessischen Korbach garantiert eine durchgehend hohe Qualität unserer Produkte. Qualität beginnt bei Weidemann schon sehr früh, weil die Einhaltung definierter Arbeitsprozesse ernst genommen wird. So werden beispielsweise Zukaufteile, die der Produktion zugeführt werden, kontrolliert und in Zusammenarbeit mit den Lieferanten laufend getestet und weiter optimiert.

### Pulverbeschichtung.

Eines der Hauptmerkmale für den besonderen Qualitätsanspruch bei Weidemann stellt die Pulverbeschichtung dar. Sie gewährleistet einen optimalen Korrosionsschutz. Im Vergleich zur herkömmlichen Nasslackierung verlängert die Pulverbeschichtung die Lebensdauer der Maschine erheblich und ist dabei effizienter und gleichzeitig umweltschonend.



### Sorgfältige Endkontrolle.

Jeder Weidemann, der unser Werk verlässt, wird einer sorgfältigen Endkontrolle unterzogen. Das garantiert unseren Kunden vom Start weg eine hohe Langlebigkeit und niedrige Betriebskosten. Da wo Weidemann draufsteht, ist auch Weidemann Qualität drin.

## Zertifiziertes Managementsystem.

Weidemann ist nach verschiedenen Standards zertifiziert:

### DIN EN ISO 9001 Qualitätsmanagement

Unsere Prozesse sind so ausgerichtet, dass unsere Produkt- und Dienstleistungsqualität sowohl die Kundenanforderungen als auch die Anforderungen der Gesetze und Normen erfüllt.

### DIN EN ISO 14001 Umweltmanagement

Unsere Prozesse und Tätigkeiten stehen in einer Wechselwirkung mit der Umwelt. Diese werden in einem Managementsystem abgebildet und unterliegen einer stetigen Betrachtung und Verbesserung.

### DIN EN ISO 50001 Energiemanagement

Die Ermittlung von Energieverbräuchen in der Weidemann Organisation werden fortlaufend erfasst und durch ein unternehmensweites Energieeffizienzsystem stetig optimiert.





# Weidemann Radlader.

Überzeugender kann Leistung nicht sein.





# Weidemann Teleskopradlader.

Höchstleistungen im täglichen Einsatz.





# Für jede Aufgabe das optimale Anbaugerät.

Ihre Maschine wird zum Multitool.

Erst das passende Anbaugerät macht aus unseren Maschinen wahre Problemlöser für Ihre jeweilige Arbeitsaufgabe. Mit dem variantenreichen und durchdachten Programm werden unsere Maschinen zu hoch funktionalen Multitools, die jedem Einsatzzweck gerecht werden. Sehen Sie hier eine Auswahl an Anbaugeräten und Tätigkeiten, die damit einfach erledigt werden können.

## Material Handling

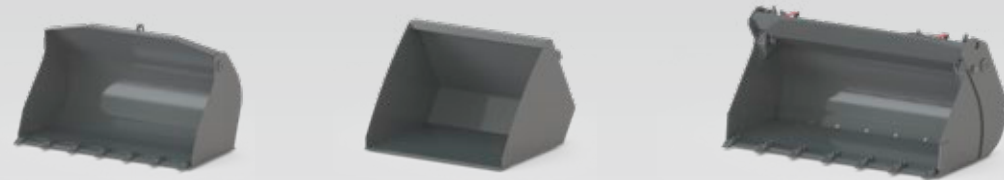

## Greifen



## Poltergabel



## Stapeln und Transportieren



## Reinigen



## Mähen und Mulchen



## Bäume und Hecken Schneiden



## Winterdienst



## Futter Handling

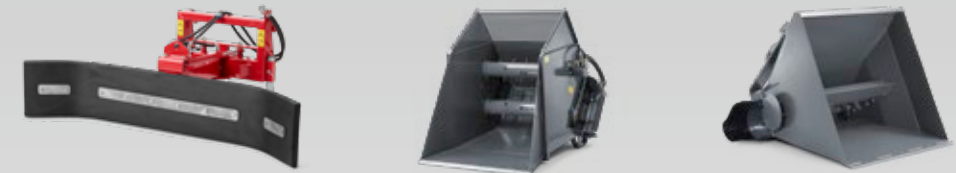

## Ballen Handling



## Arbeit im Stall



## Silage Handling

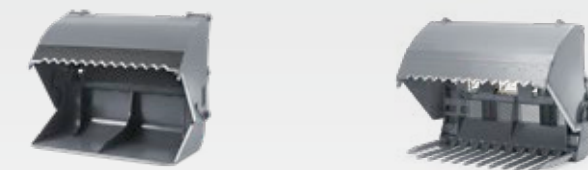

## Pferdebetriebe



Alle ab Werk verfügbaren Anbaugeräte finden Sie unter: [www.weidemann.de](http://www.weidemann.de)

Mehr Informationen erhalten Sie bei Ihrem Weidemann Vertriebspartner.



# Hubkraft, Reißkraft und Kipplast.

Wenn Sie Kipplasten und Hubkräfte von verschiedenen Herstellern miteinander vergleichen, achten Sie darauf, dass diese gemäß der Norm ISO 14397-1 und 2 ermittelt wurden!

## Allgemeine Hinweise.

Achtung: Die Kipplast verändert sich durch die verschiedenen Ausstattungsmerkmale einer Maschine (wie z. B. Fahrerstand / Kabine, Heckgewicht, Motor, Reifen, etc.). Das Eigengewicht der unterschiedlichen Anbaugeräte spielt hier natürlich ebenfalls eine Rolle.

## Wichtig zu beachten:

Gut zu wissen: Kipplasten, die im geknickten Zustand ermittelt wurden, sind stark abhängig vom Knickwinkel der Maschine. Weidemann ermittelt diese Werte im voll eingeschlagenen Zustand. Bitte beachten Sie beim Vergleich mit anderen Herstellern dazu den angewendeten Knickwinkel!

## Wichtig zu beachten – der Unterschied zwischen Schwerpunkt und Drehpunkt:

- Werte, die außerhalb der Norm ermittelt worden sind, sind für einen validen Vergleich als nicht relevant zu betrachten!
- So sind Werte, die beispielsweise durch andere Lastabstände ermittelt wurden, definitiv nicht vergleichbar!

## Weidemann ermittelt diese Werte gemäß Norm im Schwerpunkt der Schaufel – nicht im Drehpunkt!

- Achtung: Werte, die im Drehpunkt ermittelt werden, liegen in der Regel deutlich höher! Bitte beachten Sie dies beim Vergleich mit anderen Herstellern!

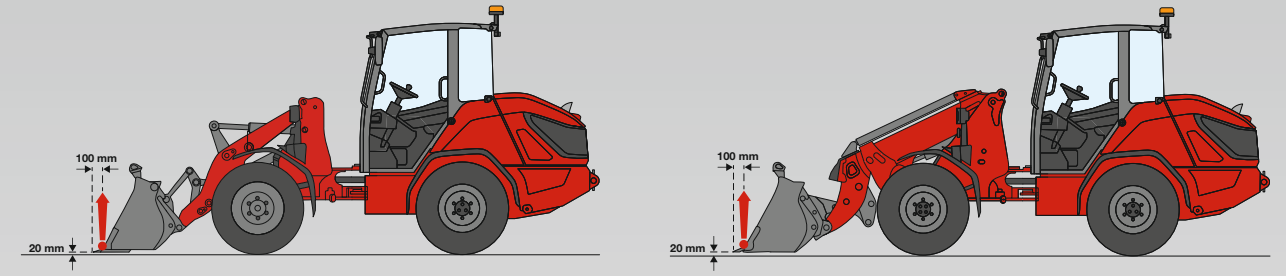
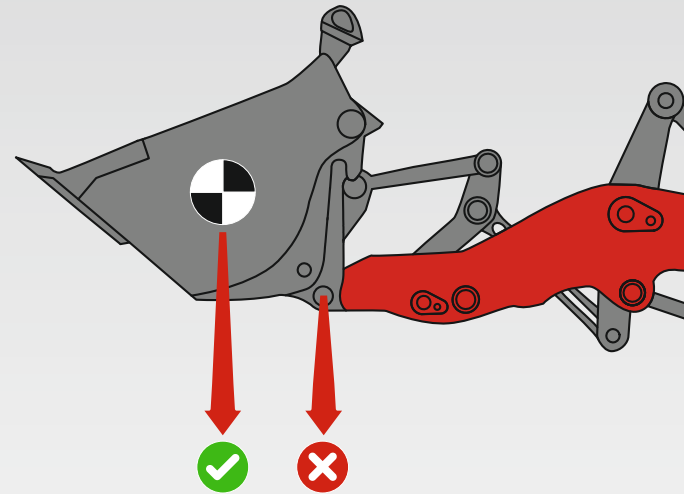

## Reißkraft (max.)

Die maximale Reißkraft an der Schaufelkante unten wird von Weidemann gemäß der Norm ISO 14397-2 gemessen, das bedeutet:

- Ermittlung der Reißkraft inkl. Anbaugerät Schaufel, 100 mm hinter der Schaufelspitze.
- Gemessen im Zustand der geraden Maschine und das Hubgerüst befindet sich in Stellung unten, die Schaufel 20 mm über dem Boden.

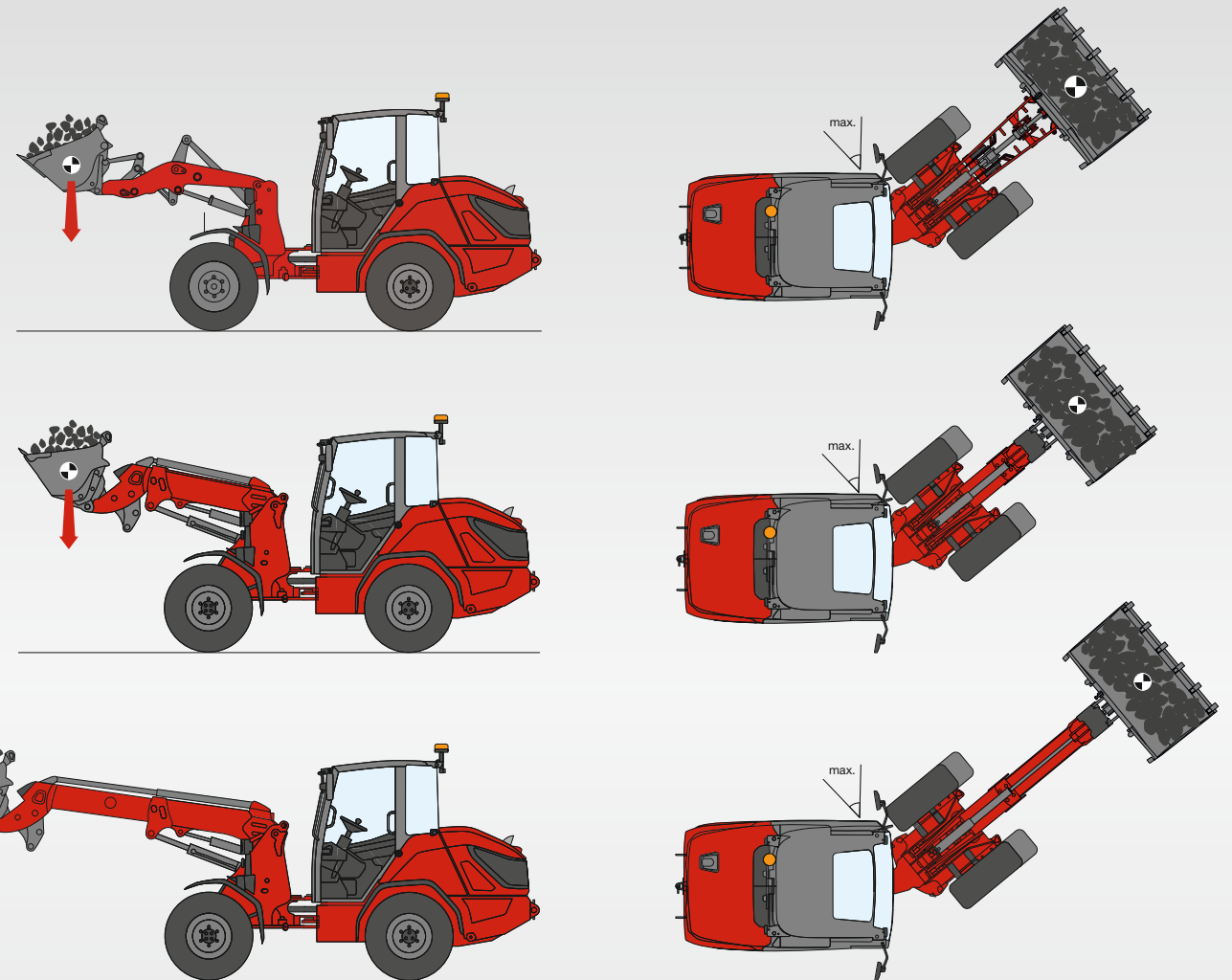

## Kipplast im Schaufelschwerpunkt, Maschine gerade bzw. geknickt, Hubgerüst horizontal

Das maximale Belastungsgewicht einer Maschine nennt man Kipplast. Diese wird erreicht, wenn die Hinterräder der Maschine den Bodenkontakt verlieren. Die Kipplast wird von Weidemann nach der Norm ISO 14397-1 gemessen, das bedeutet:

- Schaufel: Messung im Schaufelschwerpunkt (nicht im Schaufeldrehpunkt!).
- Gemessen im Zustand der geraden bzw. geknickten Maschine.
- Das Hubgerüst befindet sich in horizontaler Stellung.

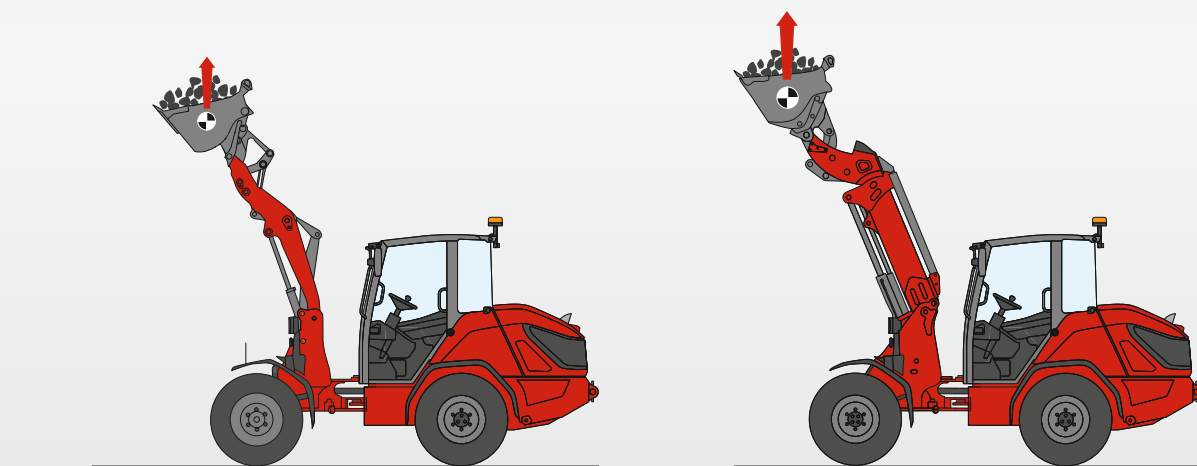

## Hubkraft (max.)

Die maximale Hubkraft im Schaufelschwerpunkt wird von Weidemann wie folgt gemessen:

- Ermittlung der Hubkraft im Schwerpunkt des Inhalts für das Anbaugerät Schaufel.
- Gemessen im Zustand der geraden Maschine mit Hubgerüst in Bewegung nach oben bis die maximale Hubkraft erreicht ist.



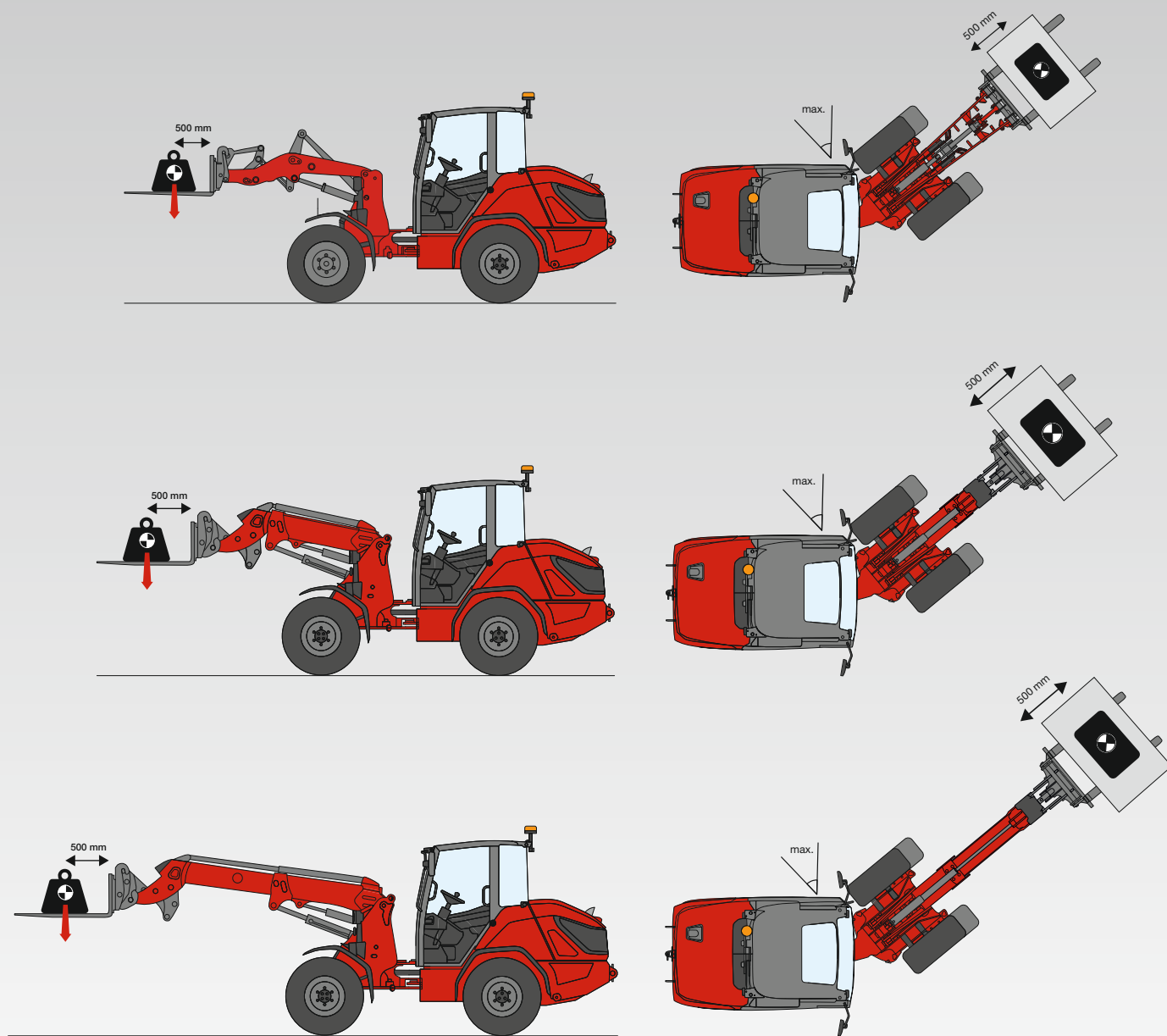

#### Kipplast mit Palettengabel, Maschine gerade bzw. geknickt, Hubgerüst horizontal

Das maximale Belastungsgewicht einer Maschine nennt man Kipplast. Diese wird erreicht, wenn die Hinterräder der Maschine den Bodenkontakt verlieren. Die Kipplast wird von Weidemann nach der Norm ISO 14397-1 gemessen, das bedeutet:

- Palettengabel: Messung an Oberkante Gabel, Gewichtspositionierung 500 mm vom Gabelrücken entfernt. Wichtig zu beachten: Bitte vergleichen Sie die Angaben von unterschiedlichen Herstellern mit genau diesem Abstand. Andere Darstellungen / Werte sind gemäß der Norm nicht zulässig und daher nicht vergleichbar!
- Gemessen im Zustand der geraden bzw. geknickten Maschine.
- Das Hubgerüst befindet sich in horizontaler Stellung.

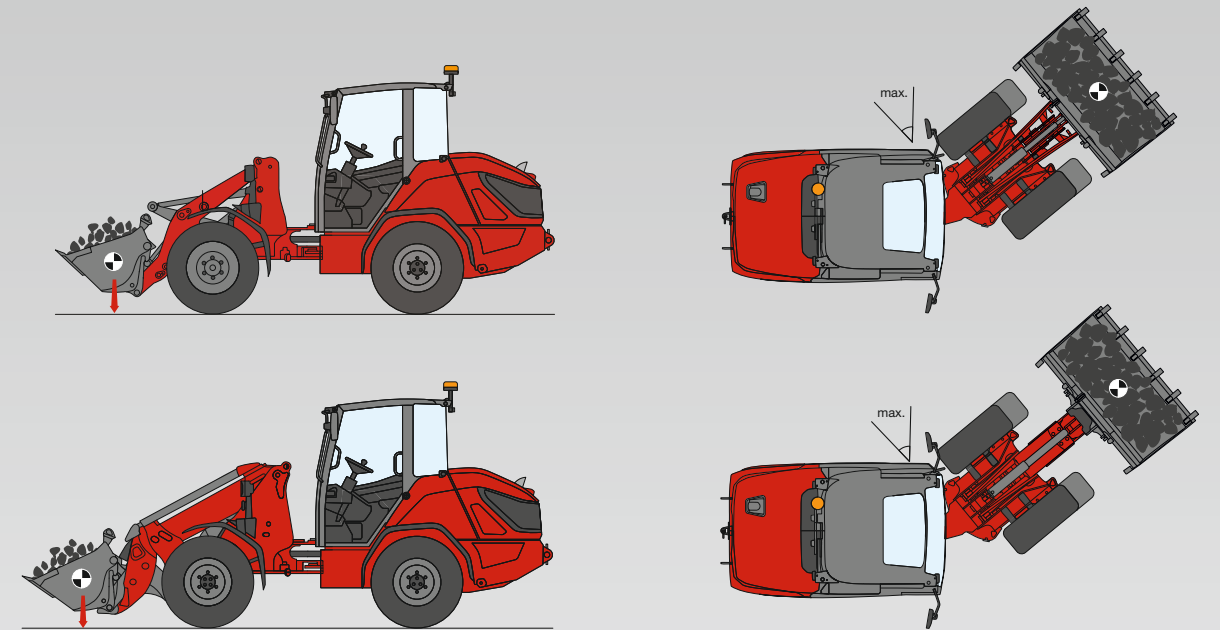

#### Kipplast im Schaufelschwerpunkt, Maschine gerade bzw. geknickt, Hubgerüst unterste Position

Das maximale Belastungsgewicht einer Maschine nennt man Kipplast. Diese wird erreicht, wenn die Hinterräder der Maschine den Bodenkontakt verlieren. Die Kipplast in unterster Position wird von Weidemann wie folgt gemessen:

- Schaufel: Messung im Schaufelschwerpunkt (nicht im Schaufeldrehpunkt!).
- Gemessen im Zustand der geraden bzw. geknickten Maschine.
- Das Hubgerüst befindet sich in unterster Position und die Schaufel ist maximal eingerollt.

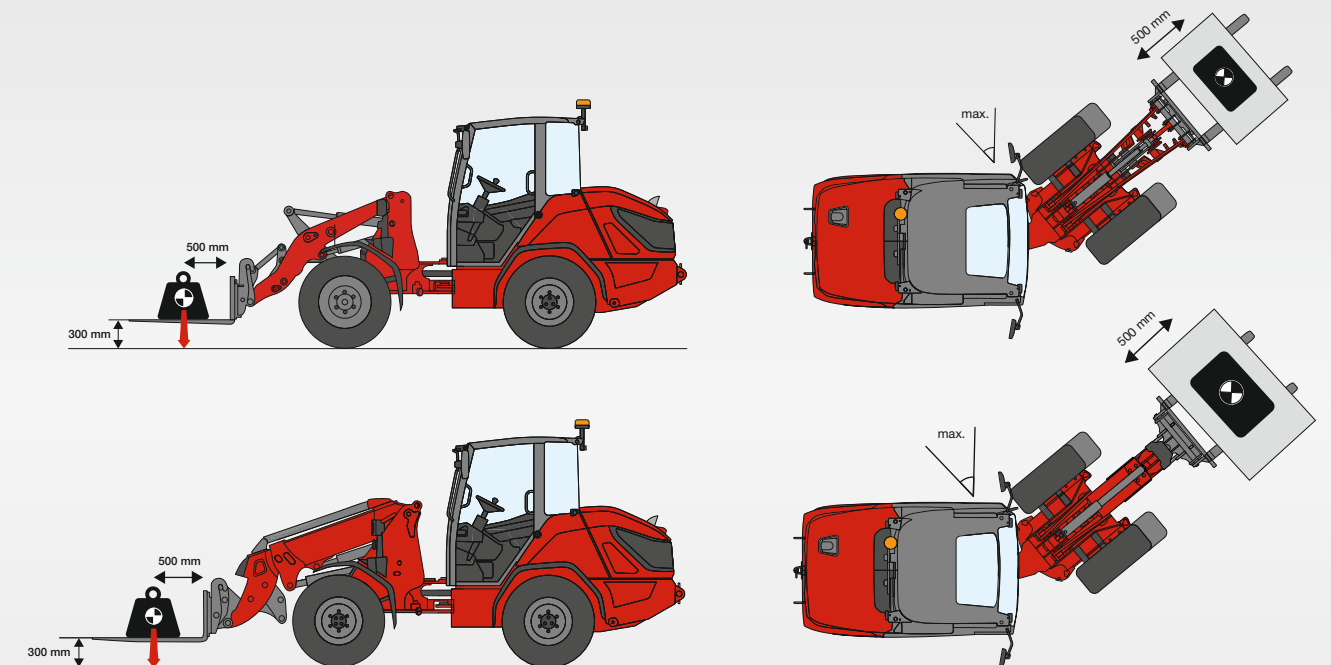

#### Kipplast mit Palettengabel, Maschine gerade bzw. geknickt, Transportstellung

Das maximale Belastungsgewicht einer Maschine nennt man Kipplast. Diese wird erreicht, wenn die Hinterräder der Maschine den Bodenkontakt verlieren. Die Kipplast in Transportstellung wird von Weidemann wie folgt gemessen:

- Palettengabel: Messung an Oberkante Gabel, 300 mm vom Boden, Gewichtspositionierung 500 mm vom Gabelrücken entfernt. Wichtig zu beachten: Bitte vergleichen Sie die Angaben von unterschiedlichen Herstellern mit genau diesem Abständen. Andere Darstellungen / Werte sind nicht vergleichbar!
- Gemessen im Zustand der geraden bzw. geknickten Maschine.
- Das Hubgerüst befindet sich in Transportstellung.



# Technische Daten Radlader.

	2060	2080	Option	3060	3080	4060	4080	5080
<b>MOTORDATEN</b>								
Motorhersteller	Kohler	Deutz	Deutz	Kohler	Deutz	Kohler	Perkins	Perkins
Motortyp	KDI 1903 TCR	TD 2.9 L4 S5	TCD 2.9 L4 S5	KDI 2504 TCR	TCD 2.9 L4 S5	KDI 2504 TCR	904J-E36TA	904J-E36TA
Zylinder	3	4	4	4	4	4	4	4
Motorleistung max. kW	42	45	55,4	48	55,4	55,4	74,4	100
Motorleistung max. PS	57	61	75	65	75	75	101,2	136
bei Drehzahl (max.) U/min	2.600	2.300	2.300	2.200	2.300	2.300	2.200	2.200
Hubraum cm <sup>3</sup>	1.861	2.900	2.900	2.482	2.900	2.482	3.621	3.621
Kühlmitteltyp	Kühlmittel/Wasser	Wasser	Wasser/Ladeluft	Kühlmittel/Wasser	Wasser/Ladeluft	Kühlmittel/Wasser	Wasser	Wasser
Abgasnormstufe	V	V	V	V	V	V	V	V
Abgasnachbehandlung	DOC/DPF	DOC/DPF	DOC/DPF	DOC/DPF	DOC/DPF	DOC/DPF	DOC/DPF/SCR	DOC/DPF/SCR
<b>GEWICHTE (nach ISO Norm 14397-1 und 2)</b>								
Betriebsgewicht kg	3.730 - 4.230*	4.300		5.285 - 5.700*	5.100	5.700 - 6.100*	5.900	7.000
Hubkraft (max.) daN	3.925	-		5.515	-	4.190	-	-
Reißkraft (max.) daN	4.320	-		8.135	-	5.950	-	-
Kipplast im Schaufelschwerpunkt – Maschine gerade, Hubgerüst horizontal kg	2.910 - 3.510*	3.719		3.350 - 3.770*	3.213	3.220 - 3.450*	3.674	4.762
Kipplast im Schaufelschwerpunkt – Maschine geknickt, Hubgerüst horizontal kg	2.550 - 3.070*	3.113		2.830 - 3.200*	2.714	2.760 - 2.960*	3.031	3.926
Kipplast im Schaufelschwerpunkt – Maschine gerade, Hubgerüst unterste Position kg	4.401 - 5.284*	-		4.974 - 5.574*	-	4.234 - 4.526*	-	-
Kipplast im Schaufelschwerpunkt – Maschine geknickt, Hubgerüst unterste Position kg	3.857 - 4.633*	-		4.230 - 4.759*	-	3.643 - 3.901*	-	-
Kipplast mit Palettengabel – Maschine gerade, Hubgerüst horizontal kg	2.410 - 2.890*	3.170		2.830 - 3.170*	2.715	2.870 - 3.067*	3.344	4.254
Kipplast mit Palettengabel – Maschine geknickt, Hubgerüst horizontal kg	2.110 - 2.530*	2.662		2.410 - 2.710*	2.304	2.480 - 2.654*	2.791	3.559
Kipplast mit Palettengabel – Maschine gerade, Transportstellung kg	2.871 - 3.441*	-		3.405 - 3.803*	-	3.337 - 3.557*	-	-
Kipplast mit Palettengabel – Maschine geknickt, Transportstellung kg	2.519 - 3.021*	-		2.911 - 3.262*	-	2.892 - 3.086*	-	-
<b>FÜLLMENGEN</b>								
Tankinhalt Kraftstoff l	80	65		80	82	80	105	105
Tankinhalt Hydrauliköl l	32	50		32	66	32	95	95
<b>ANTRIEB</b>								
Antriebsart	ecDrive	hydrostatisch		ecDrive	hydrostatisch	ecDrive	hydrostatisch	hydrostatisch
Fahrtrieb	hydrostatisch/Gelenkwelle	Gelenkwelle		hydrostatisch/Gelenkwelle	Gelenkwelle	hydrostatisch/Gelenkwelle	Gelenkwelle	Gelenkwelle
Achse (optional)	PA 1200	PA 1200		PA 1422	PA 1400 (PA 1422)	PA 1422	PA 1422	PA 1422/2
Fahrgeschwindigkeit (optional) km/h	0-20 (30)	0-20 (28)		0-20 (30)	0-20 (30)	0-20 (30)	0-20 (30/40)	0-20 (30/40)
<b>HYDRAULIKANLAGE</b>								
Fahrhydraulik Arbeitsdruck (max.) (optional) bar	500	450		500	450	500	455	455
Arbeitshydraulik Fördermenge (max.) (optional) l/min	56,6 (70,4)	57,5 (74-115)		70,2 (87,2)	74 (83-115)	73,4 (91,1)	100 (115-150)	100 (115-150)
Arbeitshydraulik Arbeitsdruck (max.) (optional) bar	235	210		235	220	235	210	210
<b>LÄRMKENNWERTE</b>								
Gemittelter Schalleistungspegel LwA dB (A)	99,9	98,8	100	99,6	99,9	99,8	101,6	101,4
Garantierter Schalleistungspegel LwA dB (A)	101	101		101	101	101	103	103
Angegebener Schalldruckpegel LpA dB (A)	69/70	74	77	73	74	71	74	74

Aufgrund der sich stetig weiterentwickelnden Abgasnorm kann es kurzfristige Änderungen bei den Motoren geben. Aktuelle Verfügbarkeiten erhalten Sie bei Ihrem Weidemann Vertriebspartner. Mehr Informationen unter [www.weidemann.de](http://www.weidemann.de)

Dieses Prospekt dient lediglich der allgemeinen Produktinformation. Bei Interesse unterbreitet Ihnen unser zuständiger Vertriebspartner gerne ein entsprechendes Angebot. Die Beschreibungen, Abbildungen und technischen Daten sind unverbindlich und stellen nicht immer die serienmäßige Ausführung dar. Änderungen behalten wir uns vor. Abweichungen von Abbildungen oder Maßen, Rechenfehler, Druckfehler oder Unvollständigkeiten in diesem Prospekt können wir trotz größter Sorgfalt nicht ausschließen. Daher übernehmen wir für die Richtigkeit und Vollständigkeit unserer Angaben in diesem Prospekt keine Gewähr.

\* Mit optionaler Ausstattung  
DPF = Dieselpartikelfilter

DOC = Dieseloxydationskatalysator  
SCR = Selektive katalytische Reduktion

Die aktuellen Lärmkennwerte finden Sie unter [www.weidemann.de](http://www.weidemann.de)



# Technische Daten Teleskopradlader.

	2060T	2080T		3060T	3080T	4060T	4080T	5080T	9580T		
		Standard	Option						Standard	Option	
<b>MOTORDATEN</b>											
Motorhersteller	Kohler	Deutz	Deutz	Kohler	Deutz	Kohler	Perkins	Perkins	Deutz	Deutz	
Motortyp	KDI 1903 TCR	TD 2.9 L4 S5	TCD 2.9 L4 S5	KDI 2504 TCR	TCD 2.9 L4 S5	KDI 2504 TCR	904J-E36TA	904J-E36TA	TCD 3.6 S5	TCD 4.1 S5	
Zylinder	3	4	4	4	4	4	4	4	4	4	
Motorleistung max. kW	42	45	55,4	48	55,4	55,4	74,4	100	100	115	
Motorleistung max. PS	57	61	75	65	75	75	101,2	136	136	156	
bei Drehzahl (max.) U/min	2.600	2.300	2.300	2.200	2.300	2.300	2.200	2.200	2.300	2.300	
Hubraum cm <sup>3</sup>	1.861	2.900	2.900	2.482	2.900	2.482	3.621	3.621	3.621	4.038	
Kühlmitteltyp	Kühlmittel/Wasser	Wasser	Wasser/Ladeluft	Kühlmittel/Wasser	Wasser/Ladeluft	Kühlmittel/Wasser	Wasser	Wasser	Wasser/Ladeluft	Wasser/Ladeluft	
Abgasnormstufe	V	V	V	V	V	V	V	V	V	V	
Abgasnachbehandlung	DOC/DPF	DOC/DPF	DOC/DPF	DOC/DPF	DOC/DPF	DOC/DPF	DOC/DPF/SCR	DOC/DPF/SCR	DOC/DPF/SCR	DOC/DPF/SCR	
<b>GEWICHTE (nach ISO Norm 14397-1 und 2)</b>											
Betriebsgewicht kg	4.150 - 4.750*	4.600		5.150 - 5.700*	5.400	5.800 - 6.100*	5.930	7.200		11.210	
Hubkraft (max.) daN	4.255	-		4.620	-	4.645	-	-		-	
Reißkraft (max.) daN	4.345	-		4.470	-	4.070	-	-		-	
Kipplast im Schaufelschwerpunkt – Maschine gerade, Hubgerüst horizontal kg	2.790 - 2.960*	2.714		2.870 - 3.190*	2.815	3.550 - 3.700*	3.291	4.365		6.594	
Kipplast im Schaufelschwerpunkt – Maschine geknickt, Hubgerüst horizontal kg	2.430 - 2.600*	2.260		2.500 - 2.790*	2.411	3.100 - 3.230*	2.765	3.659		5.871	
Kipplast im Schaufelschwerpunkt – Maschine gerade (ausgefahren) kg	1.590 - 1.670*	1.562		1.541 - 1.748*	1.554	1.982 - 2.077*	1.857	2.561		3.495	
Kipplast im Schaufelschwerpunkt – Maschine geknickt (ausgefahren) kg	1.360 - 1.450*	1.295		1.320 - 1.514*	1.300	1.711 - 1.795*	1.541	2.133		3.112	
Kipplast im Schaufelschwerpunkt – Maschine gerade, Hubgerüst unterste Position kg	3.600 - 3.805*	-		3.855 - 4.297*	-	4.746 - 4.934*	-	-		-	
Kipplast im Schaufelschwerpunkt – Maschine geknickt, Hubgerüst unterste Position kg	3.147 - 3.347*	-		3.376 - 3.787*	-	4.151 - 4.318*	-	-		-	
Kipplast mit Palettengabel – Maschine gerade, Hubgerüst horizontal kg	2.220 - 2.350*	2.383		2.610 - 2.890*	2.570	3.280 - 3.410*	3.110	4.103		5.775	
Kipplast mit Palettengabel – Maschine geknickt, Hubgerüst horizontal kg	1.940 - 2.070*	1.999		2.290 - 2.540*	2.207	2.880 - 2.990*	2.613	3.448		5.142	
Kipplast mit Palettengabel – Maschine gerade (ausgefahren) kg	1.380 - 1.460*	1.455		1.528 - 1.716*	1.509	1.983 - 2.070*	1.873	2.560		3.265	
Kipplast mit Palettengabel – Maschine geknickt (ausgefahren) kg	1.190 - 1.270*	1.213		1.326 - 1.503*	1.262	1.734 - 1.811*	1.556	2.128		2.907	
Kipplast mit Palettengabel – Maschine gerade, Transportstellung kg	2.631 - 2.779*	-		3.058 - 3.396*	-	3.892 - 4.040*	-	-		-	
Kipplast mit Palettengabel – Maschine geknickt, Transportstellung kg	2.305 - 2.449*	-		2.690 - 3.006*	-	3.420 - 3.553*	-	-		-	
<b>FÜLLMENGEN</b>											
Tankinhalt Kraftstoff l	80	75		80	82	80	105	105		140	
Tankinhalt Hydrauliköl l	32	50		32	66	32	95	95		125	
<b>ANTRIEB</b>											
Antriebsart	ecDrive	hydrostatisch		ecDrive	hydrostatisch	ecDrive	hydrostatisch	hydrostatisch		hydrostatisch	
Fahrtrieb	hydrostatisch/Gelenkwelle	Gelenkwelle		hydrostatisch/Gelenkwelle	Gelenkwelle	hydrostatisch/Gelenkwelle	Gelenkwelle	Gelenkwelle		Gelenkwelle	
Achse (optional)	PA 1200	PA 1200		PA 1422	PA 1400 (PA 1422)	PA 1422	PA 1422	PA 1422/2		PA 1900	
Fahrgeschwindigkeit (optional) km/h	0-20 (30)	0-20 (28)		0-20 (30)	0-20 (30)	0-20 (30)	0-20 (30/40)	0-20 (30/40)		0-20 (30/40)	
<b>HYDRAULIKANLAGE</b>											
Fahrhydraulik Arbeitsdruck (max.) (optional) bar	500	450		500	450	500	455	455		480	
Arbeitshydraulik Fördermenge (max.) (optional) l/min	56,6 (70,4)	57,5 (74)		78,2 (87,2)	74 (83-103)	73,4 (91,1)	100 (115-150)	100 (115-150)		150 (180)	
Arbeitshydraulik Arbeitsdruck (max.) (optional) bar	235	235		235	235	235	235	235		250	
<b>LÄRMKENNWERTE</b>											
Gemittelter Schalleistungspegel L <sub>WA</sub> dB (A)	99,9	99,9		99,6	99,9	99,8	101,6	101,4		100,7	
Garantierter Schalleistungspegel L <sub>WA</sub> dB (A)	101	101		101	101	101	103	103		102	
Angegebener Schalldruckpegel L <sub>pA</sub> dB (A)	69/70	74		73	74	71	74	74		70	

Aufgrund der sich stetig weiterentwickelnden Abgasnorm kann es kurzfristige Änderungen bei den Motoren geben. Aktuelle Verfügbarkeiten erhalten Sie bei Ihrem Weidemann Vertriebspartner. Mehr Informationen unter [www.weidemann.de](http://www.weidemann.de)

Dieses Prospekt dient lediglich der allgemeinen Produktinformation. Bei Interesse unterbreitet Ihnen unser zuständiger Vertriebspartner gerne ein entsprechendes Angebot. Die Beschreibungen, Abbildungen und technischen Daten sind unverbindlich und stellen nicht immer die serienmäßige Ausführung dar. Änderungen behalten wir uns vor. Abweichungen von Abbildungen oder Maßen, Rechenfehler, Druckfehler oder Unvollständigkeiten in diesem Prospekt können wir trotz größter Sorgfalt nicht ausschließen. Daher übernehmen wir für die Richtigkeit und Vollständigkeit unserer Angaben in diesem Prospekt keine Gewähr.

\* Mit optionaler Ausstattung  
DPF = Dieselpartikelfilter

DOC = Dieseloxydationskatalysator  
SCR = Selektive katalytische Reduktion

Die aktuellen Lärmkennwerte finden Sie unter [www.weidemann.de](http://www.weidemann.de)



# Abmessungen Radlader.

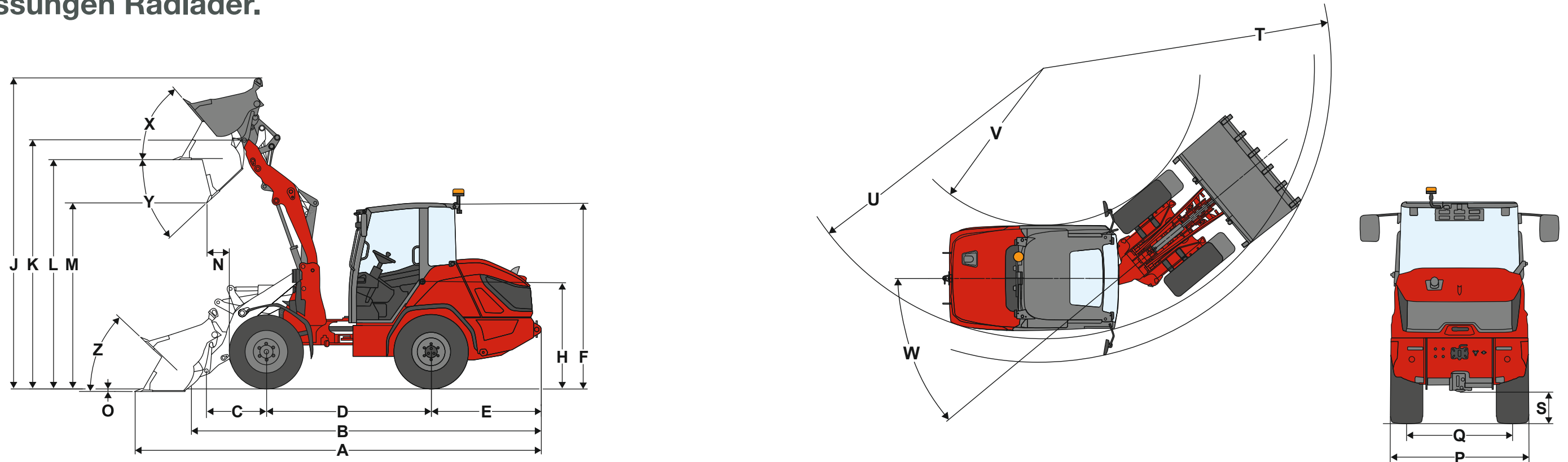

	2060	2080	3060	3080	4060	4080	5080
<b>ABMESSUNGEN</b>							
<b>Bereifung</b>	365 / 70 R 18 BKT MP513 ET20	11.5/80-15.3 AS ET40	365 / 70 R 18 BKT Multimax MP513 ET30	12.5/80-18 AS ET75	405 / 70 R 20 BKT Multimax MP513 ET30	12.5-20 MPT ET0	550/45-22.5 AS ET0
<b>A Gesamtlänge mm</b>	5.295	5.160	5.590	5.460	6.115	5.800	5.800
<b>B Gesamtlänge ohne Schaufel mm</b>	4.480	4.190	4.880	4.649	5.275	4.790	4.790
<b>C Schaufeldrehpunkt (bis Achsmittle) mm</b>	785	680	1.120	1.027	1.530	990	990
<b>D Radstand mm</b>	2.150	2.050	2.150	2.005	2.150	2.150	2.150
<b>E Hecküberhang mm</b>	1.435	1.420	1.435	1.531	1.435	1.580	1.580
<b>F Höhe mit Kabine mm</b>	2.425	2.540	2.485	2.630	2.535	2.680	2.690
<b>F Höhe mit Fahrerschutzdach niedrig mm</b>	2.345	-	-	-	-	-	-
<b>F Höhe mit Fahrerschutzdach hoch mm</b>	2.425	-	-	-	-	-	-
<b>H Sitzhöhe mm</b>	1.400	1.430	1.460	1.545	1.510	1.560	1.570
<b>J Gesamtarbeitshöhe mm</b>	4.065	4.020	4.215	4.091	4.580	4.560	4.580
<b>K Schaufeldrehpunkt (max. Hubhöhe) mm</b>	3.240	3.240	3.395	3.351	3.700	3.670	3.690
<b>L Überladehöhe mm</b>	2.980	2.950	3.140	3.038	3.450	3.330	3.350
<b>M Ausschütthöhe mm</b>	2.415	2.320	2.590	2.541	2.815	2.860	2.880
<b>N Reichweite (bei M) mm</b>	290	280	820	646	1.065	870	850
<b>O Schürftiefe mm</b>	35	70	145	105	80	110	100
<b>P Gesamtbreite mm</b>	1.520	1.410	1.720	1.558	1.770	1.827	1.984
<b>Q Spurbreite mm</b>	1.160	1.120	1.360	1.250	1.360	1.422	1.449
<b>S Bodenfremheit mm</b>	345	300	335	330	390	361	375
<b>T Radius maximal außen mm</b>	4.125	3.650	4.385	4.028	4.645	4.055	4.135
<b>U Radius am Außenrand mm</b>	3.850	3.320	3.935	3.584	3.990	3.683	3.683
<b>V Innenradius mm</b>	2.225	1.730	2.125	1.818	2.100	1.702	1.599
<b>W Knickwinkel °</b>	40	45	40	42	40	45	45
<b>X Rückrollwinkel bei max. Hubhöhe °</b>	50	49	65	43	63	38	38
<b>Y Auskippwinkel bei max. Hubhöhe °</b>	44	44	45	39	45	28	28
<b>Z Rückrollwinkel am Boden °</b>	43	43	45	49	47	46	46

Alle Werte mit Standardschaufel.



# Abmessungen Teleskoppradlader.

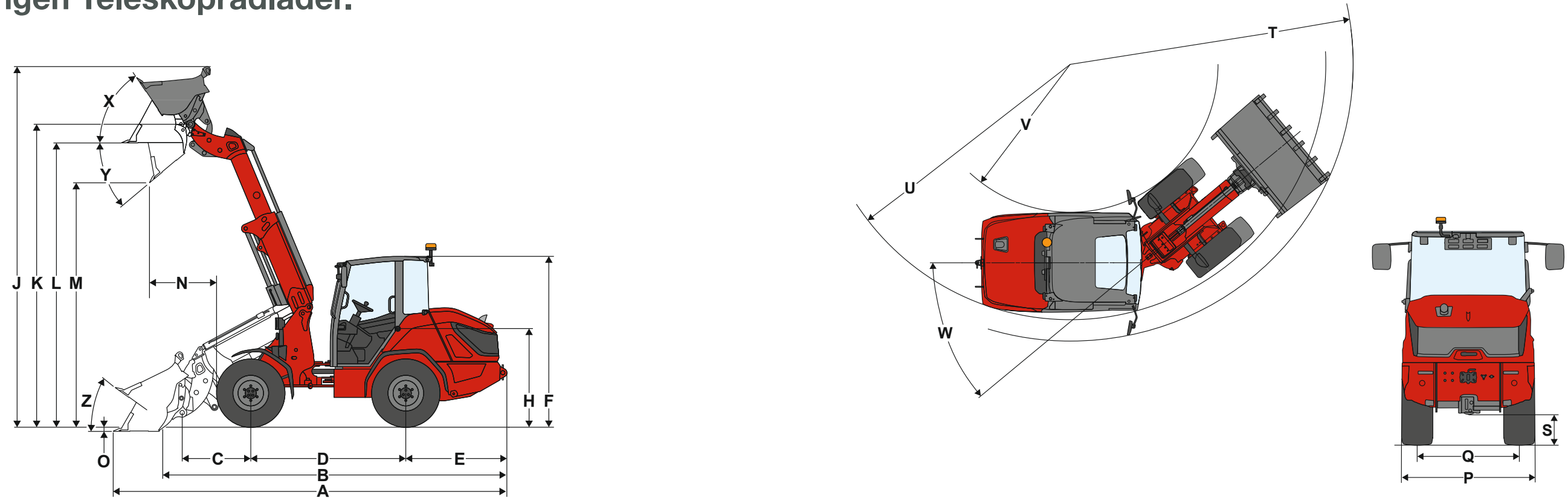

	2060T	2080T	3060T	3080T	4060T	4080T	5080T	9580T
<b>ABMESSUNGEN</b>								
<b>Bereifung</b>	365 / 70 R 18 BKT MP513 ET20	11.5/80-15.3 AS ET40	365 / 70 R 18 BKT Multimax MP513 ET30	12.5/80-18 AS ET75	405 / 70 R 20 BKT Multimax MP513 ET30	12.5-20 MPT ET0	550/45-22.5 AS ET0	540 / 70 R 24 Michelin XMCL ET40
<b>A Gesamtlänge mm</b>	5.590	5.500	6.030	5.978	6.120	6.100	6.200	6.960
<b>B Gesamtlänge ohne Schaufel mm</b>	4.780	4.190	5.160	5.172	5.140	5.230	5.230	6.090
<b>C Schaufeldrehpunkt (bis Achsmittle) mm</b>	975	680	1.210	1.247	1.210	1.250	1.250	1.440
<b>D Radstand mm</b>	2.200	2.050	2.325	2.189	2.325	2.190	2.190	2.900
<b>E Hecküberhang mm</b>	1.435	1.420	1.435	1.531	1.435	1.580	1.580	1.520
<b>F Höhe mit Kabine mm</b>	2.425	2.540	2.485	2.630	2.535	2.680	2.690	3.110
<b>F Höhe mit Fahrerschutzdach niedrig mm</b>	2.345	-	-	-	-	-	-	-
<b>F Höhe mit Fahrerschutzdach hoch mm</b>	2.425	-	-	-	-	-	-	-
<b>H Sitzhöhe mm</b>	1.400	1.430	1.460	1.545	1.510	1.603	1.620	1.940
<b>J Gesamtarbeitshöhe mm</b>	5.155	5.080	5.875	5.839	5.970	5.860	5.890	6.500
<b>K Schaufeldrehpunkt (max. Hubhöhe) mm</b>	4.300	4.290	4.985	5.019	5.040	5.080	5.090	5.480
<b>L Überladehöhe mm</b>	4.035	3.940	4.695	4.694	4.745	4.720	4.720	5.210
<b>M Ausschütthöhe mm</b>	3.470	3.400	4.085	4.171	4.080	4.220	4.090	4.580
<b>N Reichweite (bei M) mm</b>	955	890	960	705	975	840	800	1.300
<b>O Schürftiefe mm</b>	60	150	110	83	60	60	60	130
<b>P Gesamtbreite mm</b>	1.520	1.410	1.720	1.558	1.770	1.747	1.972	2.390
<b>Q Spurbreite mm</b>	1.160	1.120	1.360	1.250	1.360	1.422	1.422	1.820
<b>S Bodenfreiheit mm</b>	345	300	335	330	390	360	380	502
<b>T Radius maximal außen mm</b>	4.260	3.830	4.585	4.321	4.650	4.400	4.470	5.770
<b>U Radius am Außenrand mm</b>	3.850	3.320	3.935	3.839	3.990	3.930	3.930	4.900
<b>V Innenradius mm</b>	2.225	1.730	2.125	2.052	2.100	1.950	1.850	2.450
<b>W Knickwinkel °</b>	40	45	40	42	40	42	42	40
<b>X Rückrollwinkel bei max. Hubhöhe °</b>	56	40	56	40	56	40	37	50
<b>Y Auskippwinkel bei max. Hubhöhe °</b>	40	33	40	36	40	31	36	40
<b>Z Rückrollwinkel am Boden °</b>	36	32	39	36	39	36	36	40

Alle Werte mit Standardschaufel.



# Traglastdiagramme.

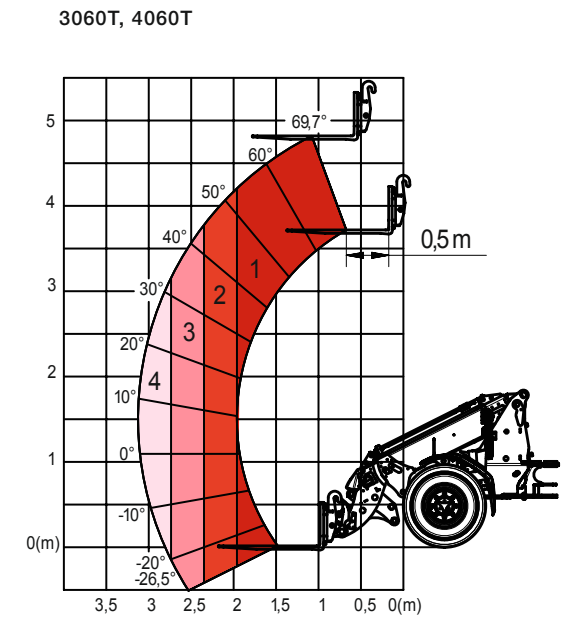
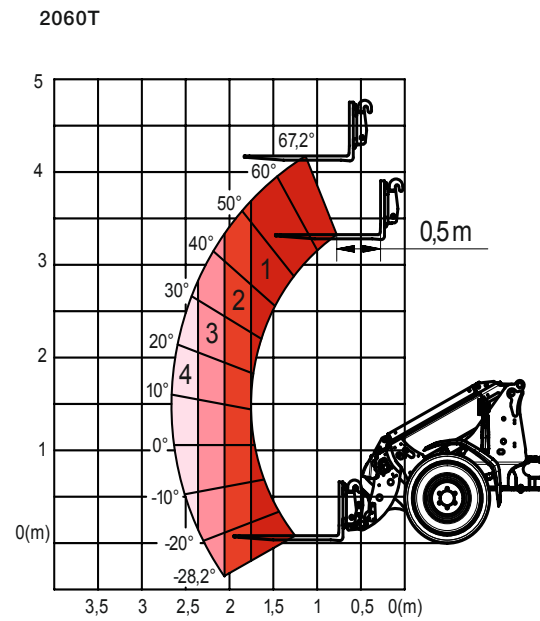
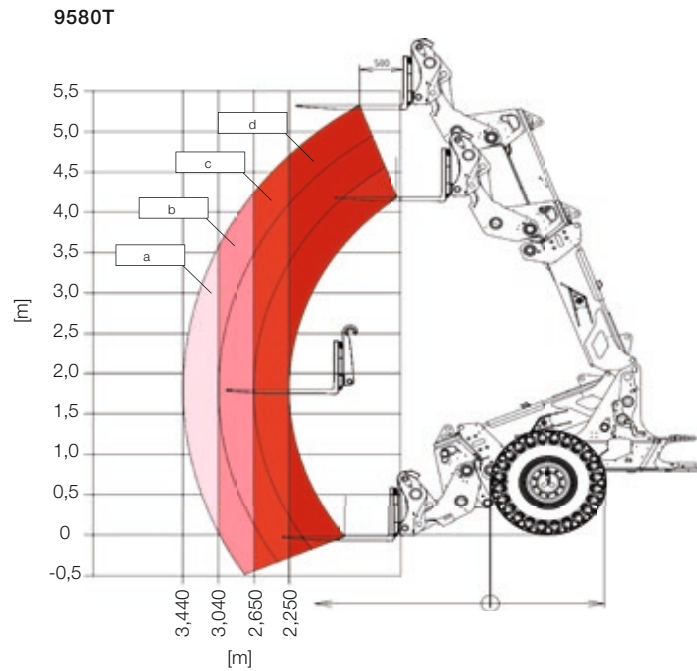
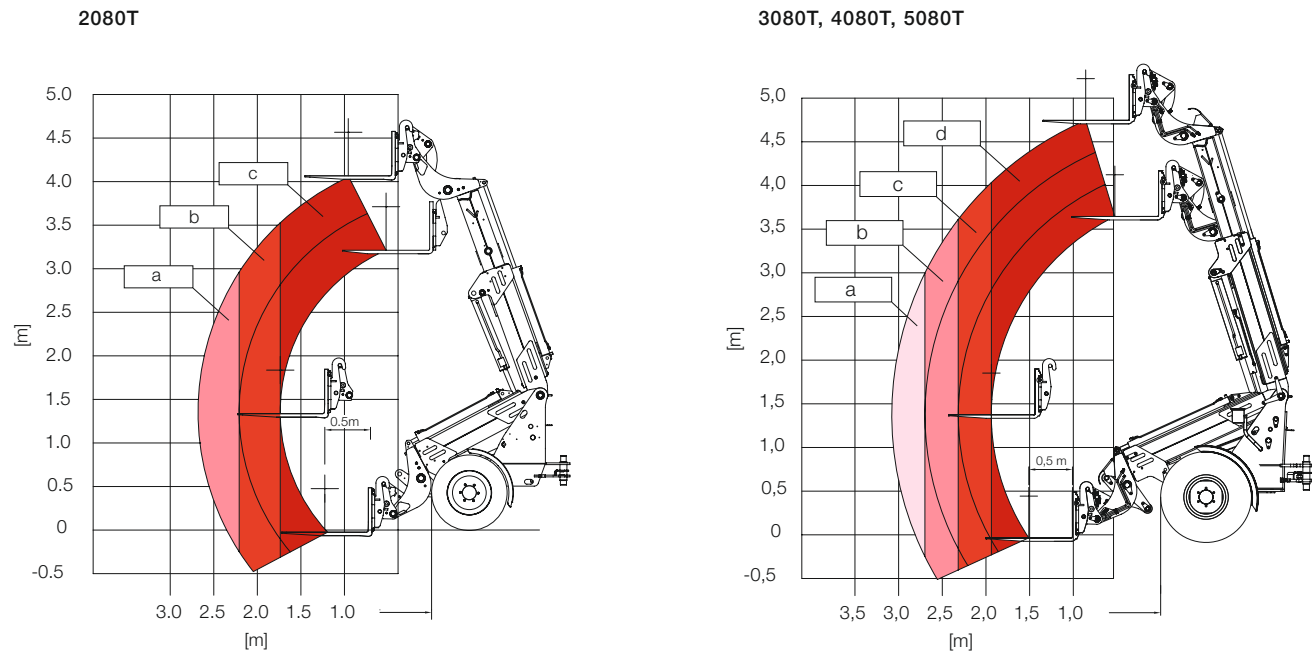

	2060T	3060T	4060T
<b>TRAGLAST kg</b>			
1	1.160	1.370	1.730
2	980	1.130	1.430
3	830	940	1.210
4	710	800	1.040

	2080T	3080T	4080T	5080T	9580T
<b>TRAGLAST kg</b>					
a	828	757	933	1.277	2.016
b	1.039	848	1.044	1.426	2.235
c	1.340	1.145	1.358	1.794	2.897
d	-	1.324	1.568	2.069	3.296

Sicherheitsfaktor 1,67 für unebenes Gelände, Maschine max. geknickt, Standardbereifung.





## Bereifungsbezeichnung.

Die Bezeichnungen für Reifen wirken auf den ersten Blick eher kryptisch – sie setzen sich in der Regel aus schematischen Angaben zusammen. Was es mit der Einpresstiefe auf sich hat und wofür die Zahlen und Buchstaben in der Bereifungsbezeichnung stehen, wird in den folgenden Beispielen erläutert.

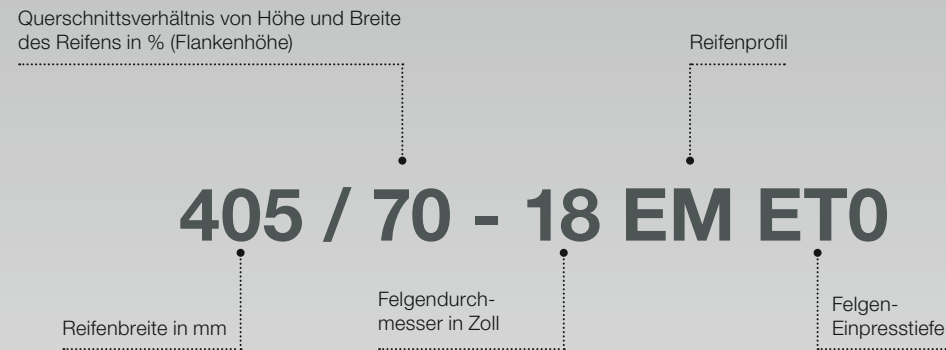

### Erklärung Einpresstiefe:

Die Felgeninnenseite liegt links, die Felgenaußenseite liegt rechts und die gepunktete Linie deutet die Achse an.

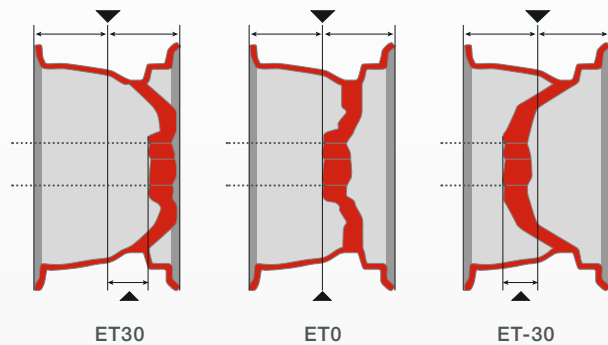

- **ET30** = Wird eine schmale Bereifung mit positiver Einpresstiefe gewählt, verbreitert die Bereifung ggfs. nicht die Gesamtbreite der Maschine. Dies eignet sich, wenn die Maschine schmale Wege passieren muss.
- **ETO** = Ein Kompromiss zwischen schmaler Maschinenbreite und guter Standsicherheit.
- **ET-30** = Wird eine Bereifung mit negativer Einpresstiefe gewählt, verbreitert die Bereifung ggfs. die Gesamtbreite der Maschine. Eine breite Bereifung und Aufstandsfläche erhöht die Standsicherheit.

Welche Bereifung für welche Maschine verfügbar ist, erfahren Sie unter [www.weidemann.de](http://www.weidemann.de)

## Reifenprofile.



**EM-Profile**  
Das EM-Profil ist dank der fast parallel laufenden Lamellen besonders für lose Böden wie Sand, Kies oder Schotter geeignet. Dieser Reifentyp erreicht eine große Aufstandsfläche, erzielt dadurch eine hohe Schubkraftübertragung und ist sehr laufruhig auf der Straße.



**AS-Profile**  
Die spitz zulaufenden Lamellen sorgen für sicheres Fahren, besonders auf schmierigen und stark verschmutzten Böden.



**SureTrax-Profile**  
Das SureTrax-Profil überzeugt durch eine große Aufstandsfläche sowie eine hohe Tragfähigkeit. Ideal geeignet für befestigte und andere harte Oberflächen.



**RP-Profile**  
Durch die große Auflagefläche wird der Boden schonend befahren. Dadurch ist das RP-Profil besonders gut für den Einsatz auf Rasenflächen geeignet.



**MPT-Profile**  
Das MPT Profil bietet die perfekte Kombination aus guter Traktion in unebenem Gelände sowie schnellen Straßenüberfahrten.



**Multiuse**  
Das Multiuse-Profil ist speziell für den gemischten Ganzjahreseinsatz und für verschiedene klimatische Bedingungen konzipiert. Es bietet im Sommer hohe Traktion auf losen Untergründen und im Wintereinsatz gute Stabilität auf Schnee und rutschiger Fahrbahn.

## Vibrationskennwerte.

Typische Betriebsbedingung	Mittelwert			Standardabweichung (s)		
	$1,4 \cdot a_{w,eqx}$ [m/s <sup>2</sup> ]	$1,4 \cdot a_{w,eqy}$ [m/s <sup>2</sup> ]	$a_{w,eqz}$ [m/s <sup>2</sup> ]	$1,4 \cdot s_x$ [m/s <sup>2</sup> ]	$1,4 \cdot s_y$ [m/s <sup>2</sup> ]	$s_z$ [m/s <sup>2</sup> ]
<b>VIBRATIONEN</b>						
<b>LADEART</b>						
<b>Kompakt-Radlader (Betriebsgewicht &lt; 4.500kg)</b>						
Load & carry (Lade- und Transportarbeiten)	0,94	0,86	0,65	0,27	0,29	0,13
<b>Radlader (Betriebsgewicht &gt; 4.500 kg)</b>						
Load & carry (Lade- und Transportarbeiten)	0,84	0,81	0,52	0,23	0,20	0,14
Einsatz in der Gewinnung (Rauhe Einsatzbedingungen)	1,27	0,79	0,81	0,47	0,31	0,47
Überführungsfahrt	0,76	0,91	0,29	0,33	0,35	0,17
V-Betrieb	0,99	0,84	0,54	0,29	0,32	0,14

### Ganzkörpervibrationen:

- Jede Maschine ist mit einem Fahrersitz ausgerüstet, der die Anforderung von EN ISO 7096:2000 erfüllt.
- Bei bestimmungsgemäßer Verwendung des Laders variieren die Ganzkörpervibrationen von unter 0,5 m/s<sup>2</sup> bis zu einem kurzfristigen Maximalwert.
- Es wird empfohlen, bei der Berechnung der Vibrationswerte nach ISO/TR 25398:2006, die in der Tabelle angegebenen

Werte zu verwenden. Dabei sind die tatsächlichen Einsatzbedingungen zu berücksichtigen.

- Teleskoplader sind wie Radlader nach Betriebsgewicht einzuordnen.

### Hand-Arm-Vibrationen:

- Die Hand-Arm-Vibrationen betragen nicht mehr als 2,5 m/s<sup>2</sup>.





# WEIDEMANN

*designed for work*

## Weidemann – aus Tradition effizient.

Seit Jahrzehnten lautet unsere Mission: Entlastung der Landwirte durch Mechanisierung der Stall- und Innenwirtschaft. Dies führte zur Entwicklung des Hoftrac®, der heute Gattungsbegriff für eine eigene Maschinenkategorie geworden ist – das Original stammt von Weidemann.

Die enge Zusammenarbeit zwischen den Weidemann Entwicklern und unseren Anwendern hat immer wieder zu innovativen Konzepten und zu einem durchdachten Produktprogramm mit

hoher Gebrauchstauglichkeit und ausgereifter Technik geführt. Dafür stehen wir ein und verfolgen den eingeschlagenen Weg kontinuierlich weiter. Unsere Kunden profitieren von hoher Produktivität, Investitionssicherheit und haben mit Weidemann einen starken Partner stets an Ihrer Seite.

Unsere Maschinen und unser Service bringen Leistung auf den Punkt und begeistern im täglichen Arbeitseinsatz. Genau dafür gemacht. Weidemann – designed for work.



## Weidemann Ihr starker Partner.

Rundum gut versorgt.



### Flächendeckendes Händlernetz.

Weidemann verfügt über ein breites, ausgesuchtes Händlernetz in Deutschland und in Europa. Jeder Händler ist dabei Teil in einem gut organisierten System. Neben Beratung und Verkauf von Neumaschinen, stehen Ihnen unsere Händler auch gerne und zuverlässig in puncto Kundendienst und Ersatzteilversorgung zur Seite. Damit Ihr Ansprechpartner stets auf dem neusten Stand ist, werden von Weidemann regelmäßig Schulungen für Händler durchgeführt.



### Attraktive Finanzierungsprogramme.

Weidemann bietet Ihnen in Deutschland durch diverse Rahmenabkommen attraktive Möglichkeiten für Finanzierung oder Leasing von Maschinen. Auch international bieten die Weidemann Vertriebspartner in den jeweiligen Ländern diverse Finanzierungsmöglichkeiten an. Informieren Sie sich einfach über die aktuellen Konditionen bei Ihrem Ansprechpartner vor Ort.



### Persönliche Schulung und Einweisung.

Wenn Sie sich für einen Weidemann entscheiden, lassen wir Sie damit nicht alleine. Bei der Übergabe erhalten Sie bzw. das gesamte Fahrerteam eine detaillierte Einweisung zum Betrieb, zur Wartung und zur Pflege der Maschine. Und wenn Sie trotzdem mal nicht weiterwissen, dann fragen Sie einfach Ihren zuständigen Händler. Der ist gleich in der Nähe und hilft Ihnen schnell und unbürokratisch weiter.



### Im Ersatzteilbereich ist Schnelligkeit gefragt!

Da unsere Weidemann Maschinen in der Regel bei Ihnen im täglichen Einsatz laufen, muss Ihre Maschine im Bedarfsfall so schnell wie möglich repariert werden können. Dafür bietet Weidemann ein zentrales Ersatzteillager und ermöglicht den Fachhändlern einen elektronischen 24 h Bestellservice und in Europa eine Zustellung innerhalb von 24 h. Viele unserer Händler haben sich darüber hinaus ein eigenes gut sortiertes Ersatzteil- und Wartungsartikellager aufgebaut, sodass die gängigsten Teile vor Ort verfügbar sind.





**WEIDEMANN**  
*designed for work*

Das Weidemann Produktsortiment.



**Die multifunktionalen Hoftracs®.**  
Kraftvolle Helfer für jeden Einsatzzweck.



**Die kraftvollen Radlader.**  
Wahlweise mit Ladeschwinge oder Teleskoparm.



**Die kompakten Teleskoplader.**  
Hoch hinaus mit optimaler Standsicherheit.



**Anbaugeräte und Bereifung.**  
Ihre Weidemann Maschine wird zum Multitool!  
Für jede Aufgabe das optimale Anbaugerät  
und die passende Bereifung.



WM.EMEA.10240.V06.DE/11/2024

**Weidemann GmbH**  
Elfringhäuser Weg 24  
34497 Korbach  
Deutschland  
Tel. +49(0)5631 50 16 94 0  
Fax +49(0)5631 50 16 94 666  
info@weidemann.de  
www.weidemann.de