



Multifunktionsschaufel mit Niederhalter

Für die Handhabung von Material mit einer maximalen Dichte von 1.800 kg/m³

KENNDATEN

- ✓ *Einschaliger Korpus*
- ✓ *Abnehmbare Seitenteile*
- ✓ *Erhältlich mit geschweißten oder geschmiedeten Zähnen, mit bündiger oder Gegenwand-Verriegelung*
- ✓ *Hydraulisch betätigter Greifer*

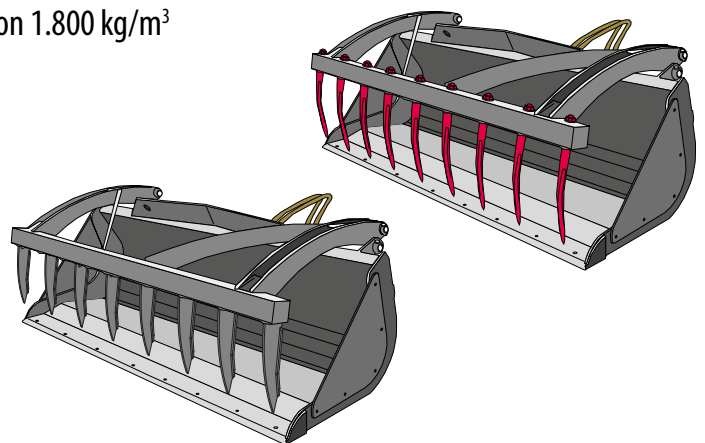

BEZEICHNUNG	GEWICHT (kg)	BREITE (mm)	KAPAZITÄT (l)	MAX. TRAGFÄHIGKEIT (kg)	MASCHINENSERIE								
					S.KOMP	KOMP.	TF	MF	PAN	PROF	HM	ROTO	
A0836	497	1840	700	1260	●	-	-	-	-	-	-	-	-
A0841	570	2000	900	1700	●	●	●	●	●	-	-	-	-
A0840	605	2240	1000	1900	-	●	●	●	●	-	-	-	-
A0838	660	2400	1200	2160	-	●	●	●	●	-	-	-	-
A0843	700	2400	1500	2700	-	-	●	●	●	-	-	-	-
A0846	804	2400	2350	4230	-	-	-	-	-	●	●	-	-

Achtung: Das Gewicht variiert je nach den gewählten Zähnen. Angabe Gewicht geschmiedete Zähne

ANFORDERUNGEN	OPTIONEN	BESCHRÄNKUNGEN
-	Verschleißfestes Schild	-