

Zwangslenkachse - Zusammenfassung

Die Zwangslenkachsen sorgen für erhöhten Fahrkomfort. Sie vermindern erheblich den Verschleiß der Reifen und die Kräfte auf dem Fahrgestell. Somit wird ebenfalls die Bodenstruktur des Feldes geschont. Sie funktionieren im Vorwärts- sowie im Rückwärtsgang, auf der Straße sowie auf dem Feld. Keine hydraulische Funktion ab Schlepper ist nötig, und die Achsen korrigieren selbst fortdauernd die Position des Fahrzeugs hinter dem Schlepper.

Es gibt 4 verschiedene Montagemöglichkeiten: D1, D2, D3 und D4.

Typ	Lieferumfang	Anbringung des Zugmauls	Schieber	Block
D1	Ein Messfühlzylinder und ein Nehmerzylinder	120 mm unter dem Zughaken	VE, VT und VM	1

Übersicht

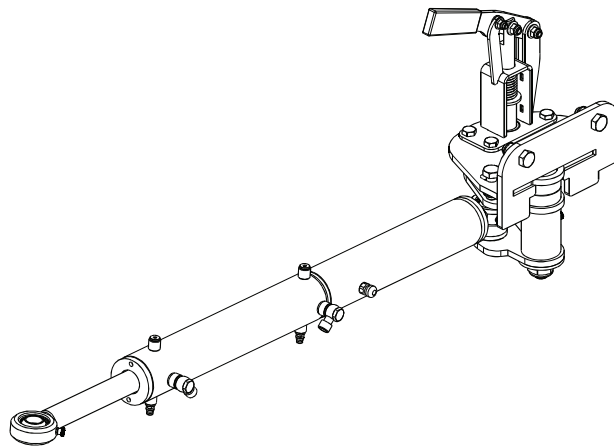

Dieses System ist auf folgenden Fahrzeugen verfügbar:



MODULO2
OPTION 899



KOMFORT2
OPTION 899



TRANS-CAP
OPTION 899



KTPH 11/45 - 15/45
OPTION 899



FERTI-CAP
OPTION 899