

HAKENGERÄTE B.O.B. IT-RUNNER

MULTILIFT B.O.B. IT-RUNNER



CH-2577 Finsterhennen
Tel. +41 (0)32 396 05 44 Fax +41 (0)32 396 05 46
E-Mail: info@marolf.ch / www.marolf.ch







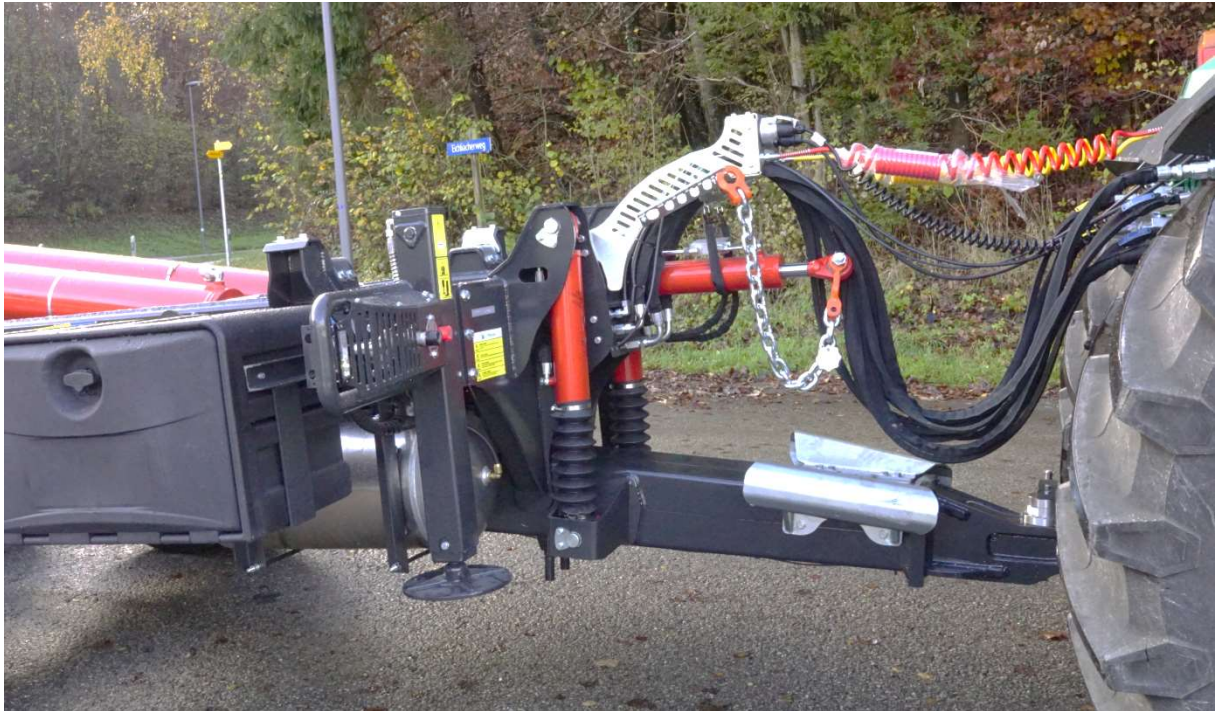

Tandem-Hakengerät ITR 10.16 K mit hydraulischem Knickarm

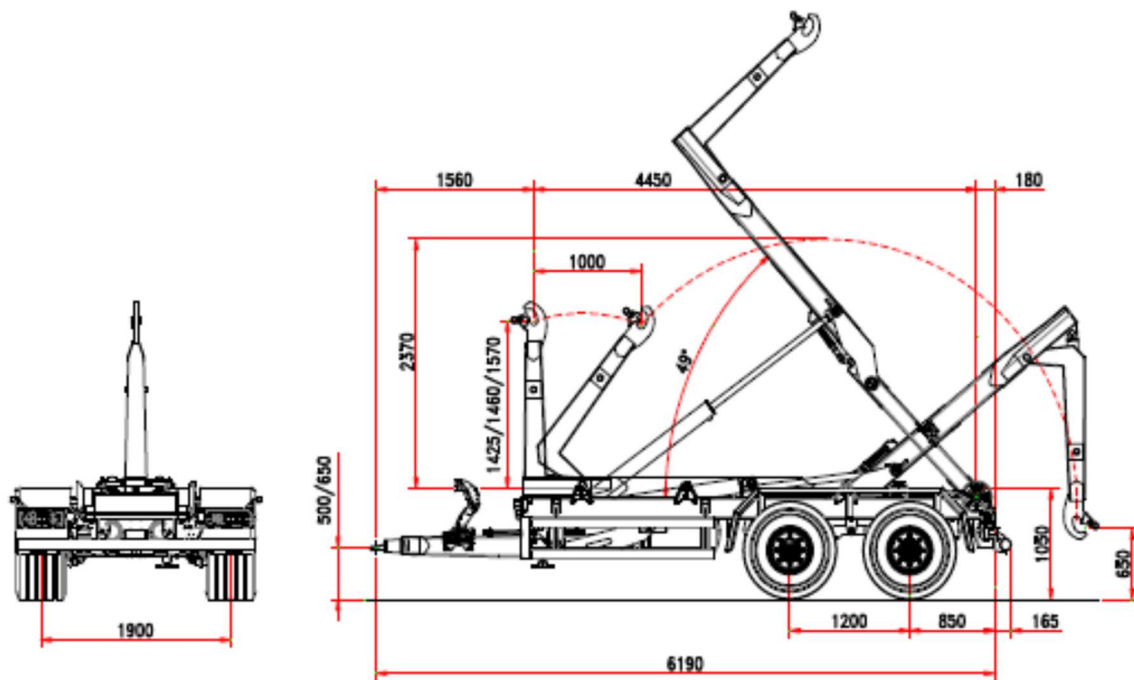

Grundausrüstung

CHASSIS

Hohlprofile:	200 x 100 mm
Deichsel:	gefedert
Federung:	Parabelfederung
Achsabstand:	1'200 mm
Achsquerschnitt:	2 x 100 mm
Bremse:	350 x 90 mm
Bremssystem:	hydraulisch oder Druckluft
Zugöse:	DIN-Zugöse
Stützfuss:	hydraulisch
Bereifung:	gezeichnet 500/50-17
Rollenhöhe:	1'050 mm
Frontalstabilisierung:	keine

GEWICHTE UND ABMESSUNGEN

Gesamtgewicht:	bis 17'000 kg
Stützlast:	bis 3'000 kg
Leergewicht:	3'200 kg (ohne Mulde)
Muldenlänge	3'500-5'500 mm
Geschwindigkeit:	30 km/h (40 km/h)

HUBARM

Schublänge:	1'000 mm
Hakenhöhe:	1'570 / 1'460 / 1'425 mm
Verriegelung:	hydraulisch
Kippwinkel:	49°
Hubkraft:	10'000 kg
Kippkraft:	10'000 kg

HYDRAULIK

Ab Traktor:	4 x DW-Ventile
Ölbedarf	
Kippen:	6.8 l
Laden:	7.4 l
Öldruck kippen:	160 bar
Öldruck laden:	180 bar
Bedienung:	ab Steuergerät Traktor

Andere Ausrüstungen auf Anfrage erhältlich.

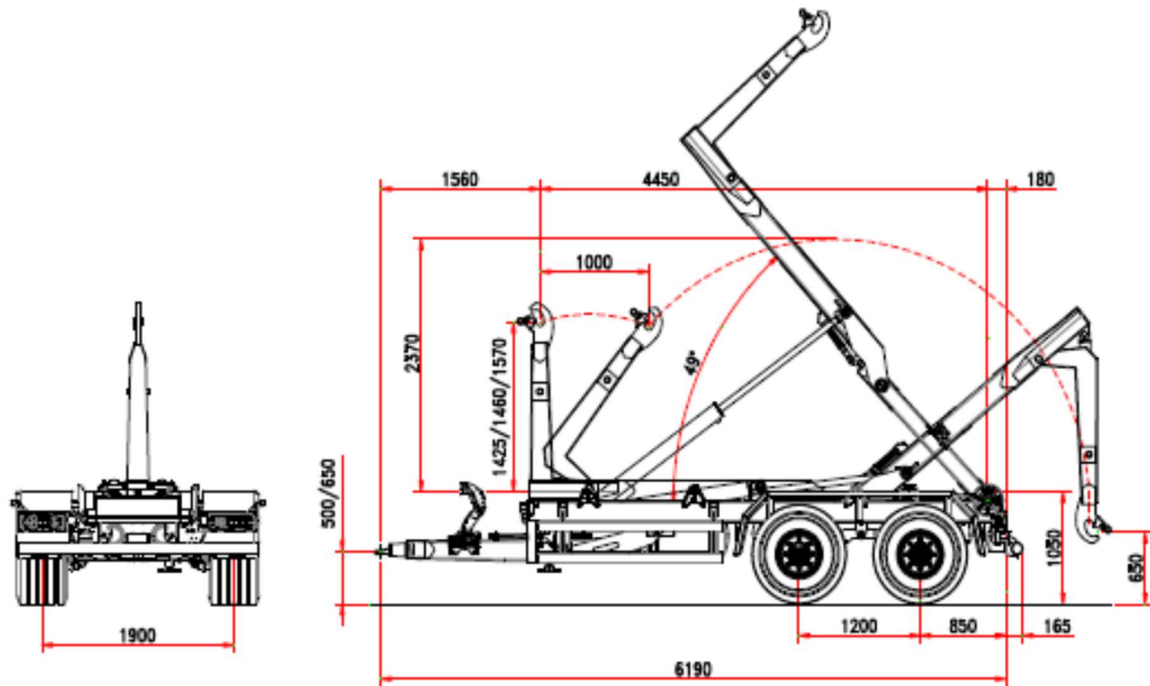
Multilift ITR 10.16 K
 avec bras articulé

Version de base
CHASSIS

Section structure:	200 x 100 mm
Timon amortisé:	silent blocs
Suspension:	parabolique
Empattement ess.:	1'200 mm
Section essieux:	2 x 100 mm
Tambours Ø:	350 x 90 mm
Système de freins:	hydraulique ou frein à air
Oeil timon:	DIN
Pied d'appui:	hydraulique
Pneus:	500/50-17
Hauteur Châssis:	1'050 mm
Stabilisateur frontal:	sans

POIDS ET DIMENSIONS

Poids total:	jusqu'à 17'000 kg
Poids timon:	jusqu'à 3'000 kg
Poids vide:	3'200 kg (sans benne)
Longueur bennes:	3'500-5'500 mm
Vitesse:	30 km/h (40 km/h)

BRAS TÉLESCOPIQUE

Course télescopique:	1'000 mm
Hauteur crochhet:	1'425 / 1'460 / 1'570 mm
Verrouillage:	hydraulique
Angle bennage:	49°
Capacité bennage:	10'000 kg
Capacité charge:	10'000 kg

SYSTÈME HYDRAULIQUE

Hydraulique tracteur:	4 x double effet
Volume huile	
Bennage:	6.8 l
Charge/décharge:	7.4 l
Pression bennage:	160 bar
Pression charge:	180 bar
Commande:	distributeur tracteur

Autres modèles sur demande.

Tandem-Hakengerät ITR 16.21 K mit hydraulischem Knickarm in verschiedenen Längen lieferbar

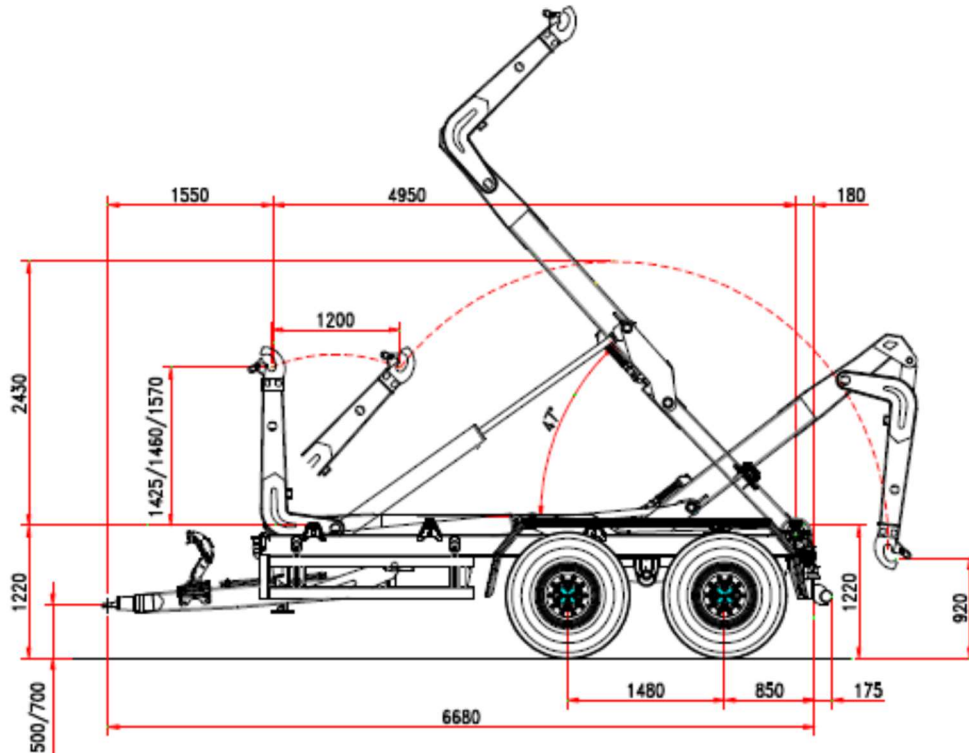

Grundausrüstung

CHASSIS

Hohlprofile:	200 x 100 mm
Deichsel:	gedeutert
Federung:	Parabelfederung
Achsabstand:	1'480 mm
Achsquerschnitt:	2 x 110 mm
Bremse:	406 x 120 mm
Bremssystem:	hydraulisch oder Druckluft
Zugöse:	Piton drehbar
Stützfuß:	hydraulisch
Bereifung:	500/60 x 22.5
Rollenhöhe:	1'220 mm
Frontalstabilisierung:	ohne

GEWICHTE UND ABMESSUNGEN

Gesamtgewicht:	21'000 kg
Stützlast:	3'000 kg
Leergewicht:	4'700 kg (ohne Mulde)
Muldenlänge:	4'000-6'000 mm
Geschwindigkeit:	40 km/h

HUBARM

Schublänge:	1'200 mm
Hakenhöhe:	1'425 / 1'460 / 1'570 mm
Verriegelung:	hydraulisch
Kippwinkel:	47°
Kippkraft:	16'000 kg
Hubkraft:	16'000 kg

HYDRAULIK

Ab Traktor:	4 x DW-Ventile
Ölbedarf:	
Kippen:	8.0 l
Laden:	9.3 l
Öldruck kippen:	180 bar
Öldruck laden:	200 bar
Bedienung:	ab Steuergerät Traktor

Andere Ausrüstungen auf Anfrage erhältlich.

Multilift ITR 16.21 K
 avec bras articulé
 Disponible en différentes longueurs

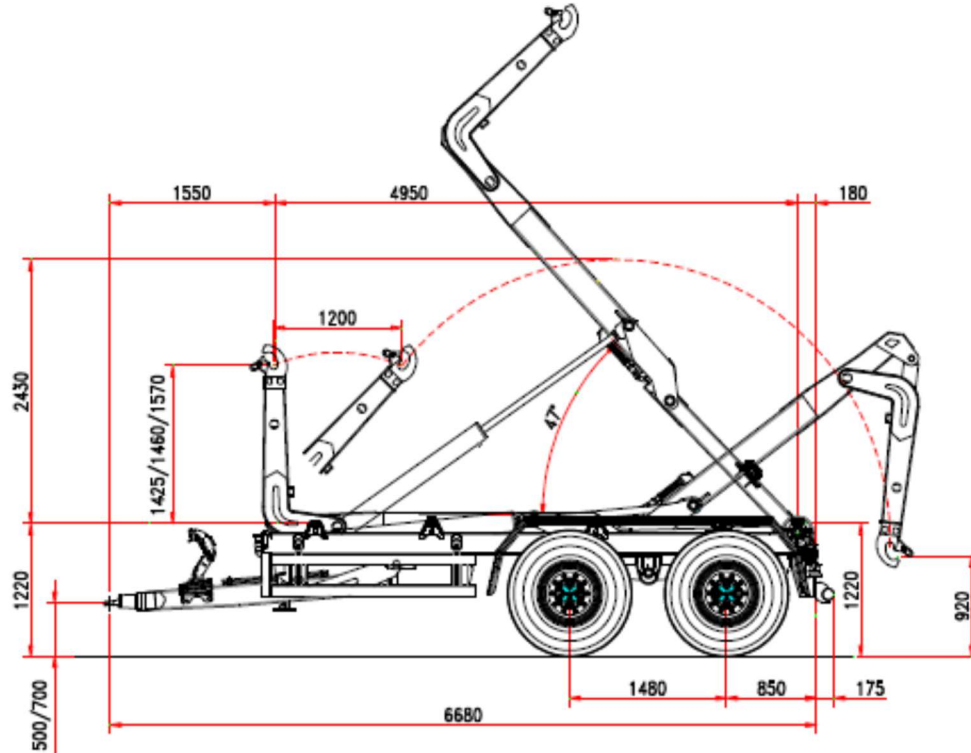
Version de base
CHASSIS

Section structure:	200 x 100 mm
Timon amortisé:	silent blocs
Suspension:	parabolique
Empattement essieux:	1'480 mm
Section essieux:	2 x 110 mm
Tambours Ø:	406 x 120 mm
Système de freins:	hydraulique ou frein à air
Oeil timon:	piton tournant
Pied d'appui:	hydraulique
Pneus:	500/60 x 22.5
Hauteur Châssis:	1'250 mm
Stabilisateur frontal:	sans

POIDS ET DIMENSIONS

Poids total:	21'000 kg
Poids timon:	3'000 kg
Poids vide:	4'700 kg (sans benne)
Longueur bennes:	4'000-6'000 mm
Vitesse:	40 km/h

BRAS TÉLESCOPIQUE

Course télescopique:	1'200 mm
Hauteur crochets:	1'425 / 1'460 / 1'570 mm
Verrouillage:	hydraulique
Angle bennage:	47°
Capacité bennage:	16'000 kg
Capacité charge:	16'000 kg

SYSTÈME HYDRAULIQUE

Hydraulique tracteur:	4 x soupapes double effet
Volume huile	
Bennage:	8.0 l
Charge/décharge:	9.3 l
Pression bennage:	180 bar
Pression charge:	200 bar
Commande:	distributeur tracteur

Autres modèles sur demande.

Tandem-Hakengerät ITRK 16.21 TK mit hydraulischem Teleskop und Knickarm in verschiedenen Längen lieferbar

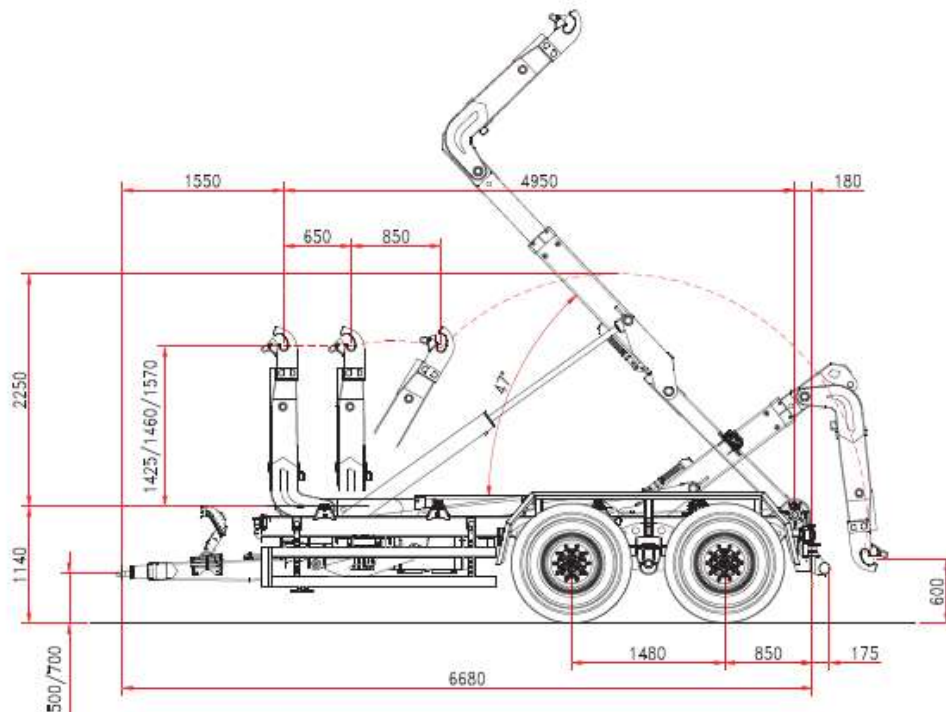

Grundausrüstung

CHASSIS		HUBARM	
Hohlprofile:	200 x 100 mm	Schublänge:	650 + 850 mm
Deichsel:	gefedert	Hakenhöhe:	1'425 / 1'460 / 1'570 mm
Federung:	Parabelfederung	Verriegelung:	hydraulisch
Achsabstand:	1'480 mm	Kippwinkel:	47°
Achsquerschnitt:	2 x 110 mm	Kippkraft:	16'000 kg
Bremse:	406 x 120 mm	Hubkraft:	16'000 kg
Bremssystem:	hydraulisch oder Druckluft	HYDRAULIK	
Zugöse:	Piton drehbar	Ab Traktor:	5 x DW-Ventile
Stützfuss:	hydraulisch	Ölbedarf:	
Bereifung:	500/60 x 22.5	Kippen:	8.0 l
Rollenhöhe:	1'220 mm	Laden:	9.3 l
Frontalstabilisierung:	ohne	Öldruck kippen:	180 bar
GEWICHTE UND ABMESSUNGEN		Öldruck laden:	200 bar
Gesamtgewicht:	21'000 kg	Bedienung:	ab Steuergerät Traktor
Stützlast:	3'000 kg		
Leergewicht:	4'800 kg (ohne Mulde)		
Muldenlänge:	4'000-6'000 mm		
Geschwindigkeit:	40 km/h		
		Andere Ausrüstungen auf Anfrage erhältlich.	

Multilift ITRK 16.21 TK
 avec bras télescopique et articulé
 Disponible en différentes longueurs

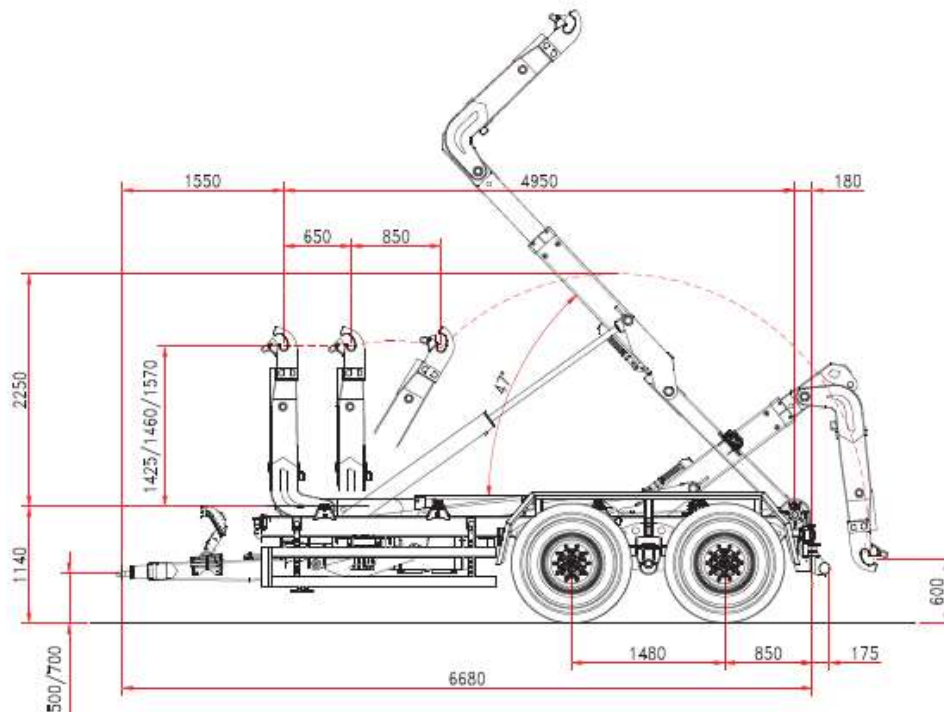
Version de base

CHASSIS Section structure: 200 x 100 mm Timon amortisé: silent blocs Suspension: parabolique Empattement essieux: 1'480 mm Section essieux: 2 x 110 mm Tambours Ø: 406 x 120 mm Système de freins: hydraulique ou frein à air Oeil timon: piton tournant Pied d'appui: hydraulique Pneus: 500/60 x 22.5 Hauteur Châssis: 1'250 mm Stabilisateur frontal: sans		BRAS TÉLESCOPIQUE Course télescopique: 650 + 850 mm Hauteur crochhet: 1'425 / 1'460 / 1'570 mm Verrouillage: hydraulique Angle bennage: 47° Capacité bennage: 16'000 kg Capacité charge: 16'000 kg	
POIDS ET DIMENSIONS Poids total: 21'000 kg Poids timon: 3'000 kg Poids vide: 4'800 kg (sans benne) Longueur bennes: 4'000-6'000 mm Vitesse: 40 km/h		SYSTÈME HYDRAULIQUE Hydraulique tracteur: 5 x soupapes double effet Volume huile Bennage: 8.0 l Charge/décharge: 9.3 l Pression bennage: 180 bar Pression charge: 200 bar Commande: distributeur tracteur	
Autres modèles sur demande.			

Tandem-Hakengerät ITR 18.22K mit Parabelfederung und Knickarm in verschiedenen Längen lieferbar

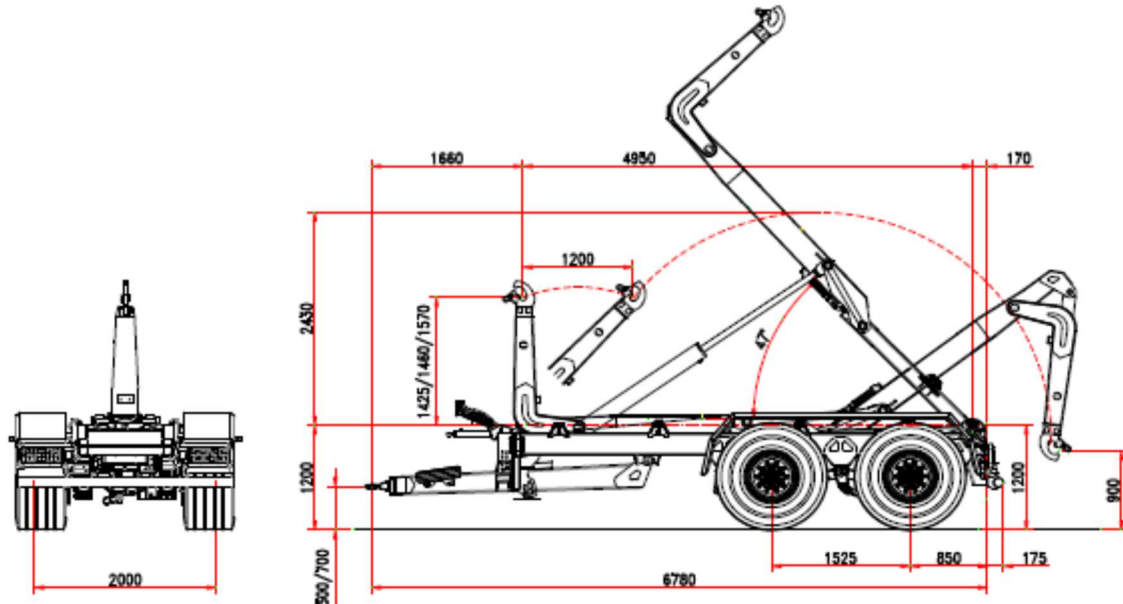

Grundausrüstung

CHASSIS

Hohlprofile:	250 x 100 mm
Deichsel:	gefedert
Federung:	Parabelfederung
Achsabstand:	1'525 mm / 1'810 mm
Achsquerschnitt:	2 x 130 mm
Bremse:	406 x 120 mm
Bremssystem:	hydraulisch oder Druckluft
Zugöse:	Piton drehbar
Stützfuss:	hydraulisch
Bereifung:	500/60 x 22.5
Rollenhöhe:	1'220 mm
Frontalstabilisierung:	Top-Zylinder

GEWICHTE UND ABMESSUNGEN

Gesamtgewicht:	22'000 kg / 24'000 kg
Stützlast:	4'000 kg
Leergewicht:	5'300 kg (ohne Mulde)
Muldenlänge:	4'000-6'000 mm
Geschwindigkeit:	40 km/h

HUBARM

Schublänge:	1'200 mm
Hakenhöhe:	1'425 / 1'460 / 1'570 mm
Verriegelung:	hydraulisch
Kippwinkel:	47°
Kippkraft:	18'000 kg
Hubkraft:	18'000 kg

HYDRAULIK

Ab Traktor:	4 x DW-Ventile
Ölbedarf:	
Kippen:	11.4 l
Laden:	12.7 l
Öldruck kippen:	180 bar
Öldruck laden:	200 bar
Bedienung:	ab Steuergerät Traktor

Andere Ausrüstungen auf Anfrage erhältlich.

Multilift ITR 18.22K
 avec suspensions paraboliques, bras articulé
 Disponible en différentes longueurs

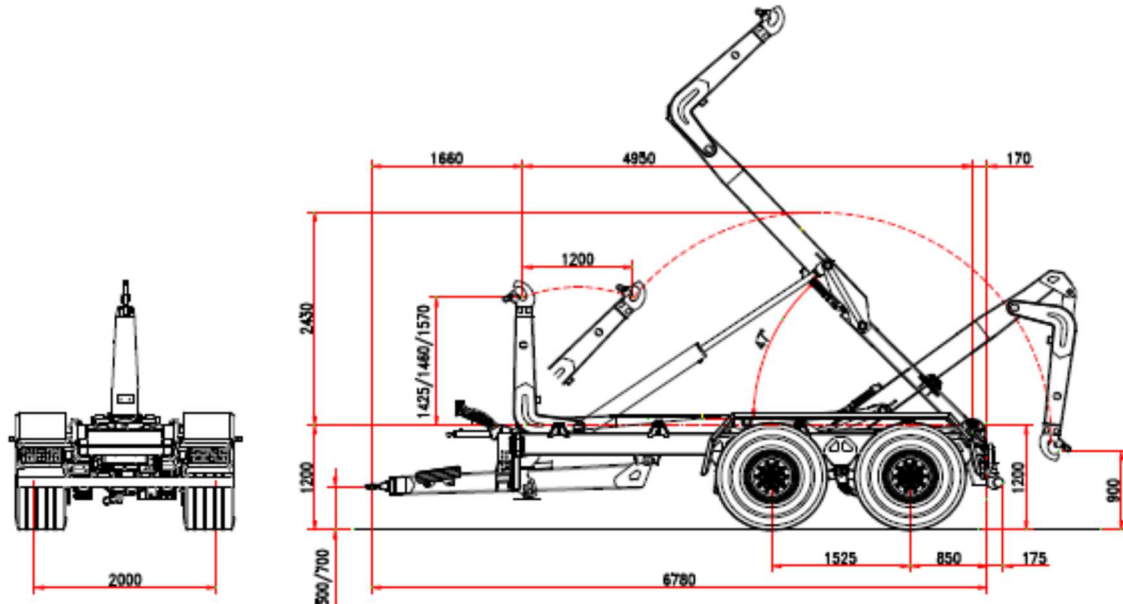

Version de base

CHASSIS

Section structure:	250 x 100 mm
Timon amortisé:	silent blocs
Suspension:	hydraulique
Empattement essieux:	1'525 mm / 1'810 mm
Section essieux:	2 x 130 mm
Tambours Ø:	406 x 120 mm
Système de freins:	hydraulique ou frein à air
Oeil timon:	piton tournant
Pied d'appui:	hydraulique
Pneus:	500/60 x 22.5
Hauteur Châssis:	1'250 mm
Stabilisateur frontal:	inclus

POIDS ET DIMENSIONS

Poids total:	22'000 kg / 24'000 kg
Poids timon:	4'000 kg
Poids vide:	5'300 kg (sans benne)
Longueur bennes:	4'000-6'000 mm
Vitesse:	40 km/h

BRAS TÉLESCOPIQUE

Course télescopique:	1'200 mm
Hauteur crochets:	1'425 / 1'460 / 1'570 mm
Verrouillage:	hydraulique
Angle bennage:	47°
Capacité bennage:	18'000 kg
Capacité charge:	18'000 kg

SYSTÈME HYDRAULIQUE

Hydraulique tracteur:	4 x soupapes double effet
Volume huile	
Bennage:	11.4 l
Charge/décharge:	12.7 l
Pression bennage:	180 bar
Pression charge:	200 bar
Commande:	distributeur tracteur

Autres modèles sur demande.

Tandem-Hakengerät ITRK 18.22 TK mit Parabelfederung und Knickarm in verschiedenen Längen lieferbar

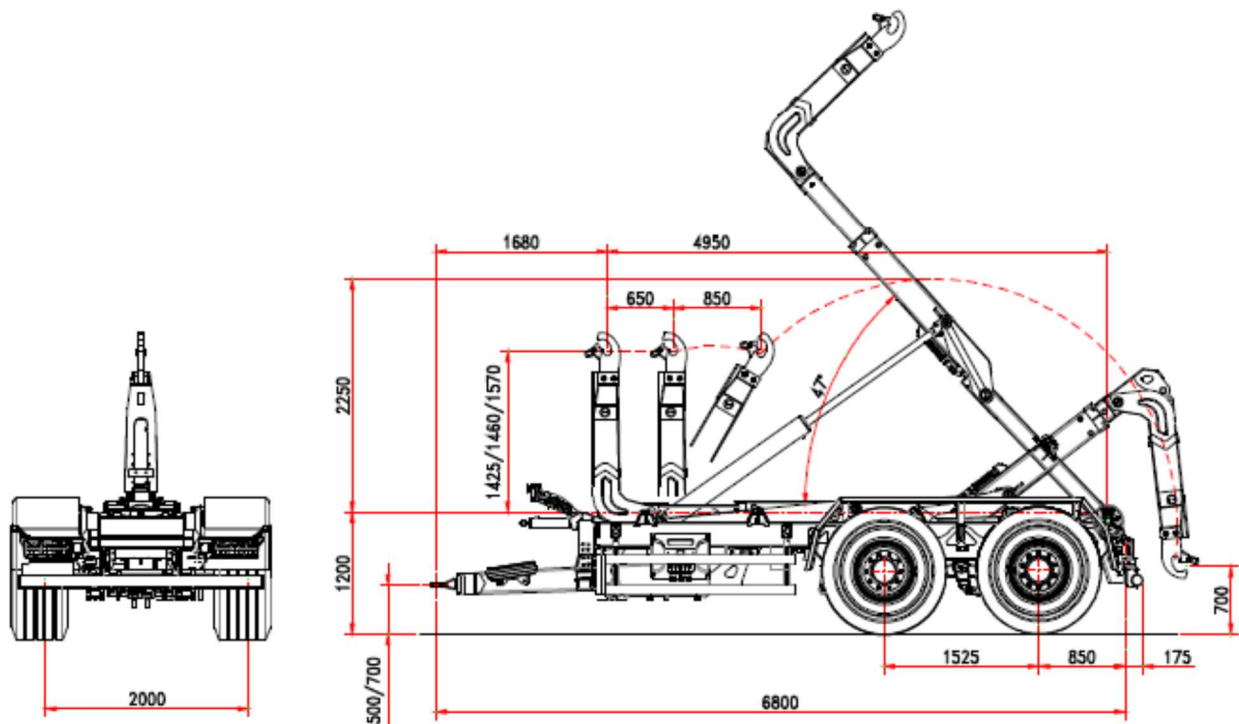

Grundausrüstung

CHASSIS

Hohlprofile:	250 x 100 mm
Deichsel:	gefedert
Federung:	Parabelfederung
Achsabstand:	1'525 mm / 1'810 mm
Achsquerschnitt:	2 x 130 mm
Bremse:	406 x 120 mm
Bremssystem:	hydraulisch oder Druckluft
Zugöse:	Piton drehbar
Stützfuss:	hydraulisch
Bereifung:	500/60 x 22.5
Rollenhöhe:	1'220 mm
Frontalstabilisierung:	Top-Zylinder

GEWICHTE UND ABMESSUNGEN

Gesamtgewicht:	22'000 kg / 24'000 kg
Stützlast:	4'000 kg
Leergewicht:	5'400 kg (ohne Mulde)
Muldenlänge:	4'000-6'000 mm
Geschwindigkeit:	40 km/h

HUBARM

Schublänge:	650 mm + 850 mm
Hakenhöhe:	1'425 / 1'460 / 1'570 mm
Verriegelung:	hydraulisch
Kippwinkel:	47°
Kippkraft:	18'000 kg
Hubkraft:	18'000 kg

HYDRAULIK

Ab Traktor:	5 x DW-Ventile
Ölbedarf:	
Kippen:	11.4 l
Laden:	12.7 l
Öldruck kippen:	180 bar
Öldruck laden:	200 bar
Bedienung:	ab Steuergerät Traktor

Andere Ausrüstungen auf Anfrage erhältlich.

Multilift ITRK 18.22 TK
 avec suspensions paraboliques, bras articulé
 Disponible en différentes longueurs

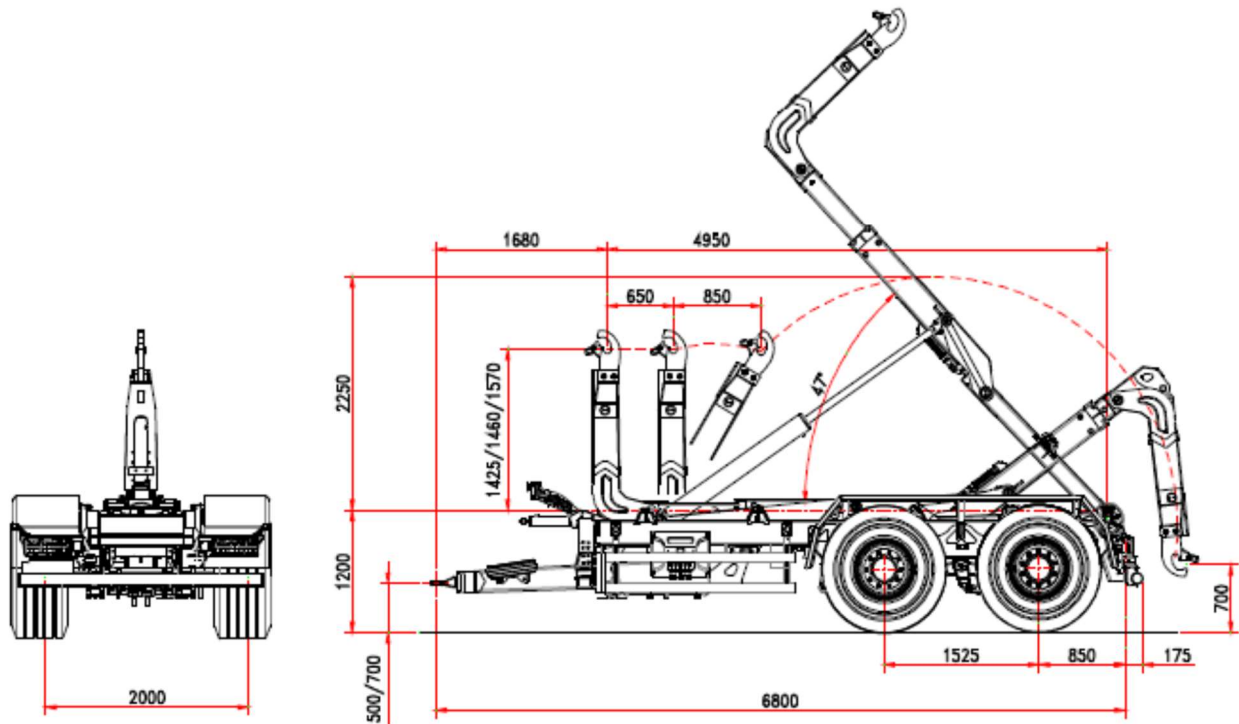
Version de base
CHASSIS

Section structure:	250 x 100 mm
Timon amortisé:	silent blocs
Suspension:	hydraulique
Empattement essieux:	1'525 mm / 1'810 mm
Section essieux:	2 x 130 mm
Tambours Ø:	406 x 120 mm
Système de freins:	hydraulique ou frein à air
Oeil timon:	piton tournant
Pied d'appui:	hydraulique
Pneus:	500/60 x 22.5
Hauteur Châssis:	1'250 mm
Stabilisateur frontal:	inclus

POIDS ET DIMENSIONS

Poids total:	22'000 kg / 24'000 kg
Poids timon:	4'000 kg
Poids vide:	5'400 kg (sans benne)
Longueur bennes:	4'000-6'000 mm
Vitesse:	40 km/h

BRAS TÉLESCOPIQUE

Course télescopique:	650 + 850 mm
Hauteur crochets:	1'425 / 1'460 / 1'570 mm
Verrouillage:	hydraulique
Angle bennage:	47°
Capacité bennage:	18'000 kg
Capacité charge:	18'000 kg

SYSTÈME HYDRAULIQUE

Hydraulique tracteur:	5 x soupapes double effet
Volume huile	
Bennage:	11.4 l
Charge/décharge:	12.7 l
Pression bennage:	180 bar
Pression charge:	200 bar
Commande:	distributeur tracteur

Autres modèles sur demande.

Tandem-Hakengerät ITR 18.22K-H, ITR 18.24 K-H mit hydraulischer Federung und Knickarm in verschiedenen Längen lieferbar

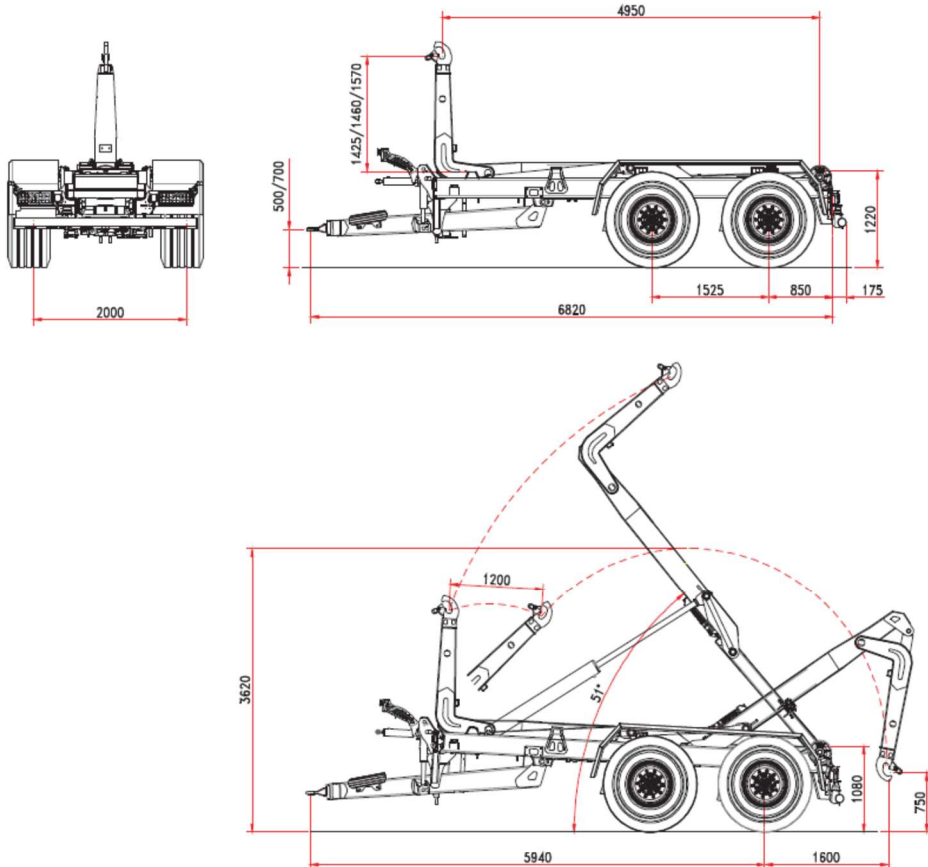

Grundausrüstung

CHASSIS

Hohlprofile:	250 x 100 mm
Deichsel:	hydraulisch gefedert
Federung:	hydraulisch
Achsabstand:	1'525 mm / 1'810 mm
Achsquerschnitt:	2 x 130 mm
Bremse:	406 x 120 mm
Bremssystem:	hydraulisch oder Druckluft
Zugöse:	Piton drehbar
Stützfuss:	hydraulisch
Bereifung:	500/60 x 22.5
Rollenhöhe:	1'220 mm
Frontalstabilisierung:	Top-Zylinder

GEWICHTE UND ABMESSUNGEN

Gesamtgewicht:	22'000 kg / 24'000 kg
Stützlast:	4'000 kg
Leergewicht:	5'300 kg (ohne Mulde)
Muldenlänge:	4'000-6'000 mm
Geschwindigkeit:	40 km/h

HUBARM

Schublänge:	1'200 mm
Hakenhöhe:	1'425 / 1'460 / 1'570 mm
Verriegelung:	hydraulisch
Kippwinkel:	51°
Kippkraft:	18'000 kg
Hubkraft:	18'000 kg

HYDRAULIK

Ab Traktor:	4x DW-Ventile
Ölbedarf:	
Kippen:	11.4 l
Laden:	12.7 l
Öldruck kippen:	180 bar
Öldruck laden:	200 bar
Bedienung:	ab Steuergerät Traktor

Andere Ausrüstungen auf Anfrage erhältlich.

Multilift ITR 18.22K-H, ITR 18.24 K-H
 avec suspensions hydrauliques, bras articulé
 Disponible en différentes longueurs

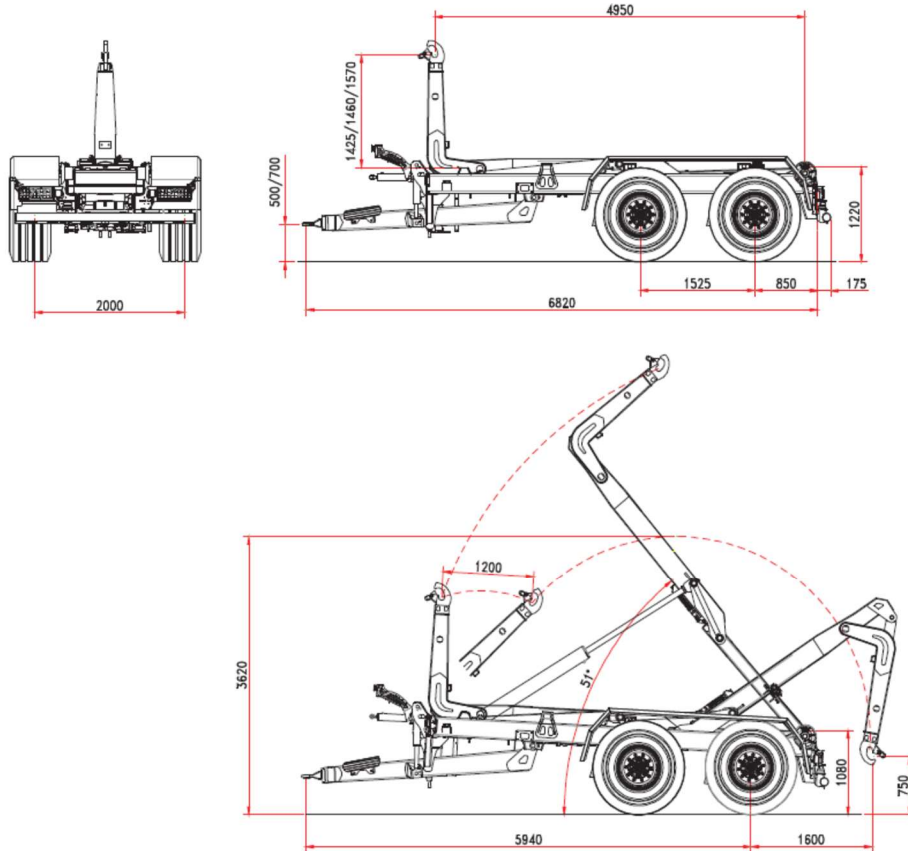
Version de base
CHASSIS

Section structure:	250 x 100 mm
Timon amortisé:	hydraulique
Suspension:	hydraulique
Empattement essieux:	1'525 mm / 1'810 mm
Section essieux:	2 x 130 mm
Tambours Ø:	406 x 120 mm
Système de freins:	hydraulique ou frein à air
Oeil timon:	piton tournant
Pied d'appui:	hydraulique
Pneus:	500/60 x 22.5
Hauteur Châssis:	1'250 mm
Stabilisateur frontal:	inclus

POIDS ET DIMENSIONS

Poids total:	22'000 kg / 24'000 kg
Poids timon:	4'000 kg
Poids vide:	5'300 kg (sans benne)
Longueur bennes:	4'000-6'000 mm
Vitesse:	40 km/h

BRAS TÉLESCOPIQUE

Course télescopique:	1'200 mm
Hauteur crochhet:	1'425 / 1'460 / 1'570 mm
Verrouillage:	hydraulique
Angle bennage:	51°
Capacité bennage:	18'000 kg
Capacité charge:	18'000 kg

SYSTÈME HYDRAULIQUE

Hydraulique tracteur :	4 x soupapes double effet
Volume huile	
Bennage:	11.4 l
Charge/décharge:	12.7 l
Pression bennage:	180 bar
Pression charge:	200 bar
Commande:	distributeur tracteur

Autres modèles sur demande.

Tandem-Hakengerät ITRK 22.24 TK-H mit hydraulischer Federung und Teleskop-Knickarm In verschiedenen Längen lieferbar

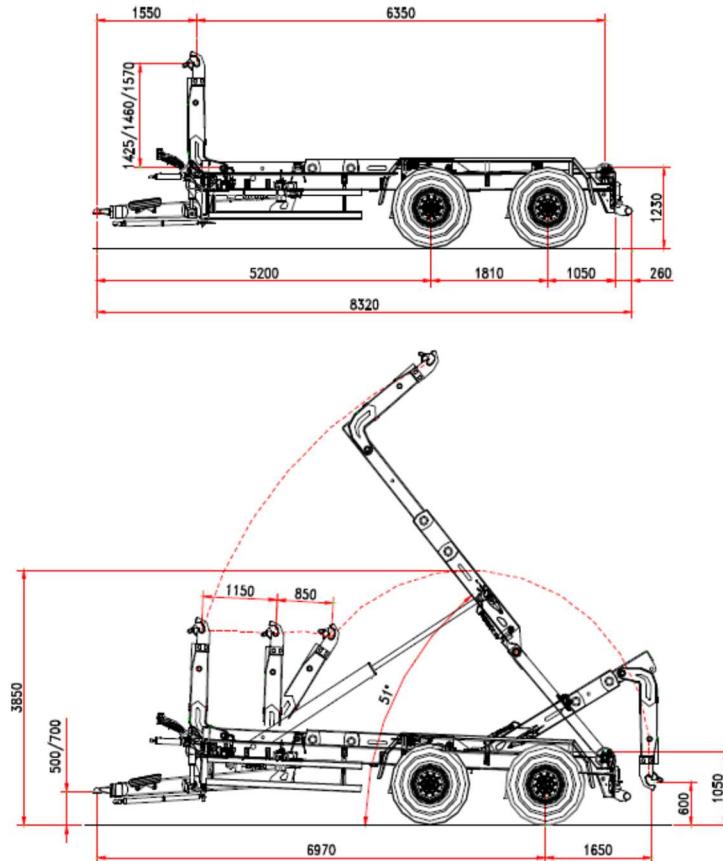

Grundausrüstung

CHASSIS		HUBARM	
Hohlprofile:	250 x 100 mm	Schublänge:	1'150 mm + 850 mm
Deichsel:	hydraulisch gefedert	Hakenhöhe:	1'425 / 1'460 / 1'570 mm
Federung:	hydraulisch	Verriegelung:	hydraulisch
Achsabstand:	1'810 mm	Kippwinkel:	51°
Achsquerschnitt:	2 x 150 mm	Kippkraft:	22'000 kg
Bremse:	406 x 120 mm	Hubkraft:	22'000 kg
Bremssystem:	hydraulisch oder Druckluft	HYDRAULIK	
Zugöse:	Piton drehbar	Ab Traktor:	5 x DW-Ventile
Stützfuss:	hydraulisch	Ölbedarf:	
Bereifung:	550/60 x 22.5	Kippen:	12 l
Rollenhöhe:	1'230 mm	Laden:	15 l
Frontalstabilisierung:	Top-Zylinder	Öldruck kippen:	180 bar
GEWICHTE UND ABMESSUNGEN		Öldruck laden:	200 bar
Gesamtgewicht:	24'000 kg	Bedienung:	ab Steuergerät Traktor
Stützlast:	4'000 kg		
Leergewicht:	6'730 kg (ohne Mulde)		
Muldenlänge:	5'000-7'200 mm		
Geschwindigkeit:	40 km/h		
		Andere Ausrüstungen auf Anfrage erhältlich.	

Multilift ITRK 22.24 TK-H
 avec suspensions hydrauliques, bras télescopique et articulé
 Disponible en différentes longueurs

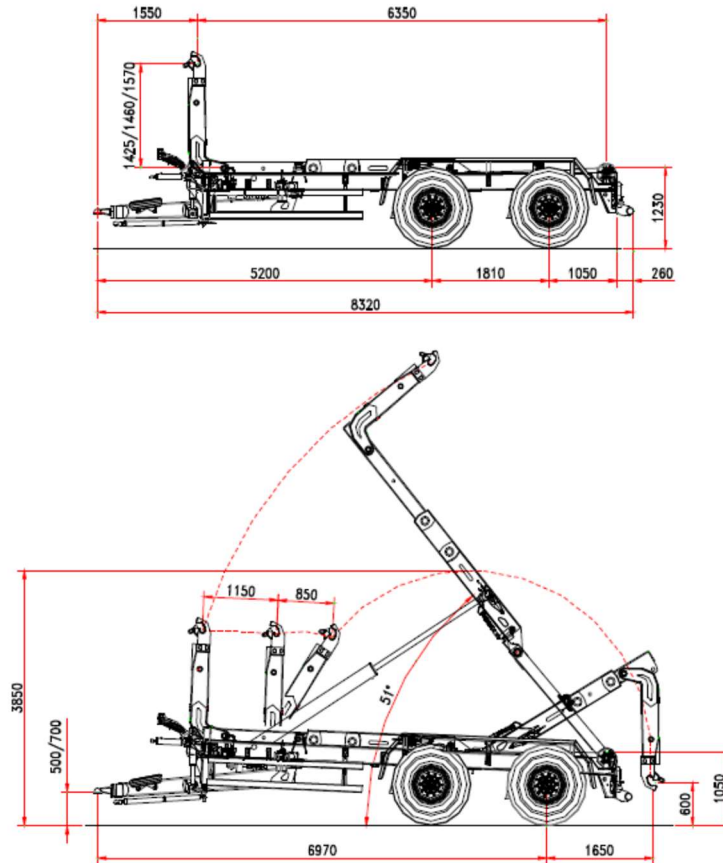

Version de base

CHASSIS		BRAS TÉLESCOPIQUE	
Section structure:	250 x 100 mm	Course télescopique:	1'150 mm + 850 mm
Timon amortisé:	hydraulique	Hauteur crochhet:	1'425 / 1'460 / 1'570 mm
Suspension:	hydraulique	Verrouillage:	hydraulique
Empattement essieux:	1'810 mm	Angle bennage:	51°
Section essieux:	2 x 150 mm	Capacité bennage:	22'000 kg
Tambours Ø:	406 x 120 mm	Capacité charge:	22'000 kg
Système de freins:	hydraulique ou frein à air	SYSTÈME HYDRAULIQUE	
Oeil timon:	piton tournant	Hydraulique tracteur :	5 x soupapes double effet
Pied d'appui:	hydraulique	Volume huile	
Pneus:	550/60 x 22.5	Bennage:	12 l
Hauteur Châssis:	1'230 mm	Charge/décharge:	15 l
Stabilisateur frontal:	inclus	Pression bennage:	180 bar
		Pression charge:	200 bar
		Commande:	distributeur tracteur
POIDS ET DIMENSIONS			
Poids total:	24'000 kg		
Poids timon:	4'000 kg		
Poids vide:	6'730 kg (sans benne)		
Longueur bennes:	5'000-7'200 mm		
Vitesse:	40 km/h		
		Autres modèles sur demande.	

Tridem-Hakengerät ITRK 25.33 TK- CARGO mit hydraulischer Federung und Teleskop-Knickarm In verschiedenen Längen lieferbar

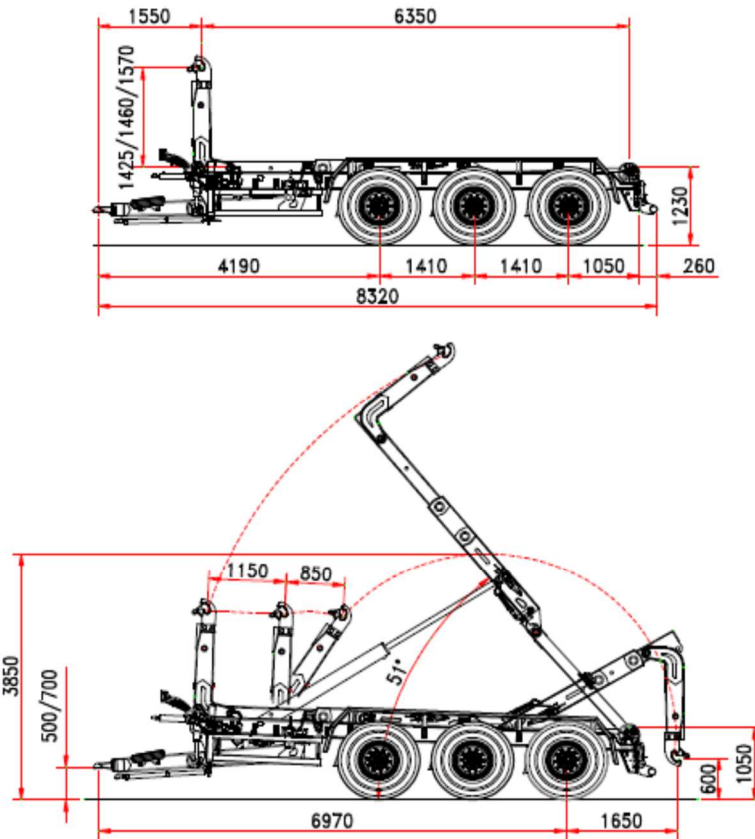

Grundausrüstung

CHASSIS

Hohlprofile:	250 x 100 mm
Deichsel:	hydraulisch gefedert
Federung:	hydraulisch
Achsabstand:	1'410 mm
Achsquerschnitt:	3 x 150 mm
Bremse:	406 x 120 mm
Bremssystem:	Druckluft
Zugöse:	Scharmüller K80
Stützfuss:	hydraulisch
Bereifung:	385/55 x 22.5
Rollenhöhe:	1'060 mm
Frontalstabilisierung:	Top-Zylinder

GEWICHTE UND ABMESSUNGEN

Garantiegewicht:	33'000 kg
Gesamtgewicht VTS:	31'000 kg
Stützlast:	4'000 kg
Leergewicht:	7'690 kg (ohne Mulde)
Muldenlänge:	4'500-7'000 mm
Geschwindigkeit:	40 km/h

HUBARM

Schublänge:	1'150 mm + 850 mm
Hakenhöhe:	1'425 / 1'460 / 1'570 mm
Verriegelung:	hydraulisch
Kippwinkel:	49°
Kippkraft:	25'000 kg
Hubkraft:	25'000 kg

HYDRAULIK

Ab Traktor:	DW-Ventile
Ölbedarf:	
Kippen:	12 l
Laden:	15 l
Öldruck kippen:	200 bar
Öldruck laden:	200 bar
Bedienung:	ab Steuergerät Traktor

Andere Ausrüstungen auf Anfrage erhältlich.

Multilift ITRK 25.33 TK-CARGO
 avec suspension hydraulique, bras télescopique et articulé
 Disponible en différentes longueurs

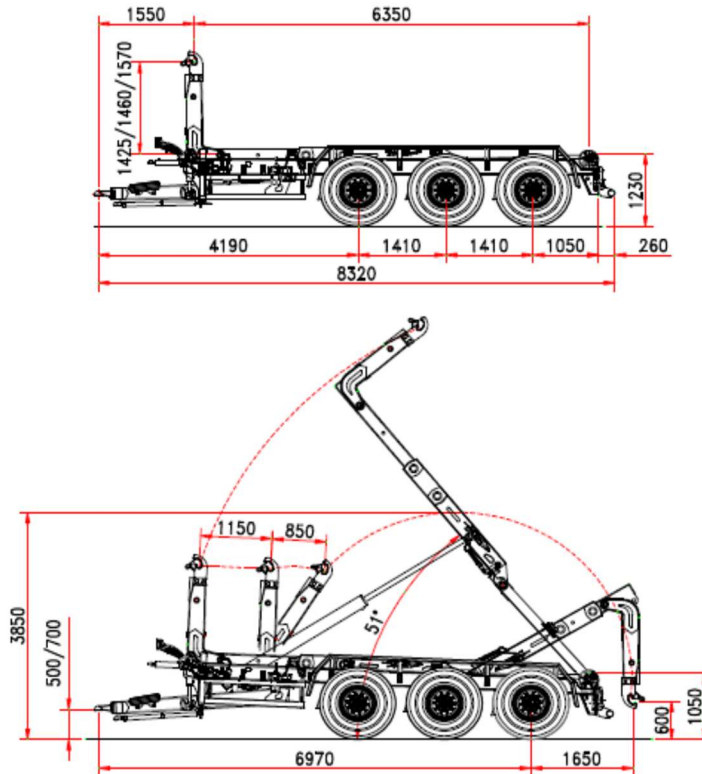

Version de base

CHASSIS

Section structure:	250 x 100 mm
Timon amortisé:	hydraulique
Suspension:	hydraulique
Empattement essieux:	1'410 mm
Section essieux:	3 x 150 mm
Tambours Ø:	406 x 120 mm
Système de freins:	frein à air
Oeil timon:	scharmüller K80
Pied d'appui:	hydraulique
Pneus:	385/55 x 22.5
Hauteur Châssis:	1'060 mm
Stabilisateur frontal:	inclus

POIDS ET DIMENSIONS

Poids total:	33'000 kg
Poids total VTS:	31'000 kg
Poids timon:	4'000 kg
Poids vide:	7'690 kg (sans benne)
Longueur bennes:	4'500-7'000 mm
Vitesse:	40 km/h

BRAS TÉLESCOPIQUE

Course télescopique:	1'150 mm + 850 mm
Hauteur crochhet:	1'425 / 1'460 / 1'570 mm
Verrouillage:	hydraulique
Angle bennage:	49°
Capacité bennage:	25'000 kg
Capacité charge:	25'000 kg

SYSTÈME HYDRAULIQUE

Hydraulique tracteur:	soupapes double effet
Volume huile	
Bennage:	12 l
Charge/décharge:	15 l
Pression bennage:	200 bar
Pression charge:	200 bar
Commande:	distributeur du tracteur

Autres modèles sur demande.

Tridem-Hakengerät ITRK 26.34 TK- HD mit hydraulischer Federung und Teleskop-Knickarm In verschiedenen Längen lieferbar

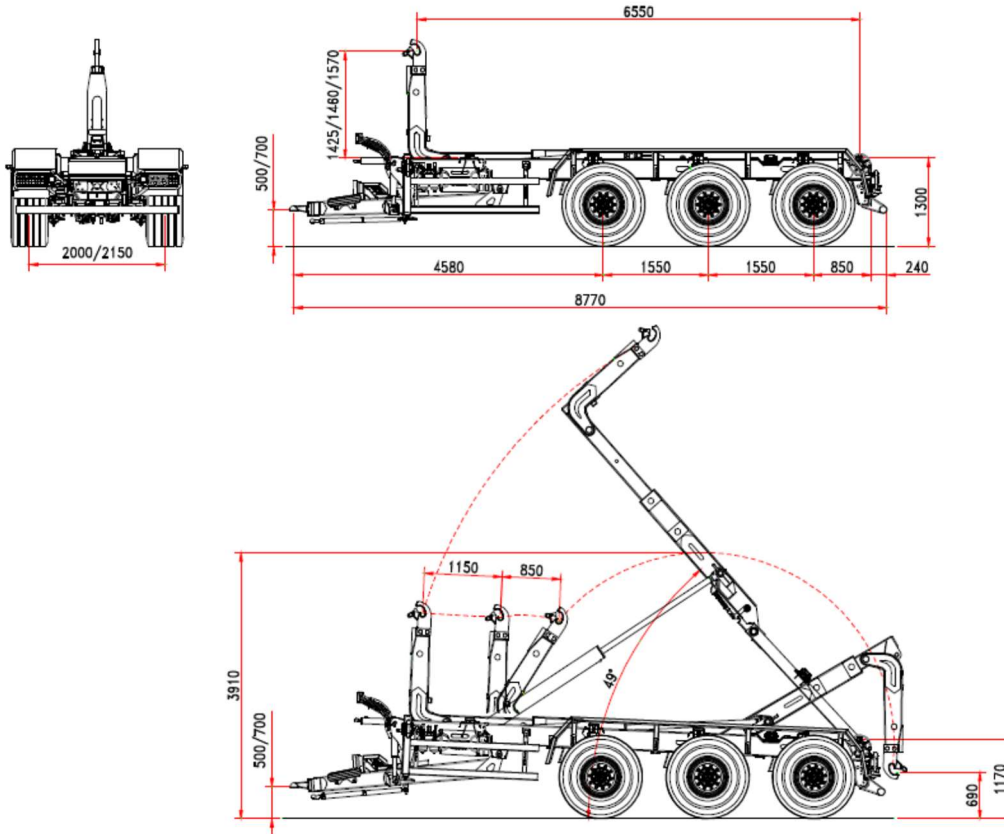

Grundausrüstung

CHASSIS

Hohlprofile:	modular
Deichsel:	hydraulisch gefedert
Federung:	hydraulisch
Achsabstand:	1'550 mm
Achsquerschnitt:	3 x 150 mm
Bremse:	406 x 120 mm
Bremssystem:	hydraulisch oder Druckluft
Zugöse:	Scharmüller K80
Stützfuss:	hydraulisch
Bereifung:	550/60 x 22.5
Rollenhöhe:	1'300 mm
Frontalstabilisierung:	Top-Zylinder

GEWICHTE UND ABMESSUNGEN

Garantiegewicht:	34'000 kg
Gesamtgewicht VTS:	31'000 kg
Stützlast:	4'000 kg
Leergewicht:	8'600 kg (ohne Mulde)
Muldenlänge:	5'000-7'500 mm
Geschwindigkeit:	40 km/h

HUBARM

Schublänge:	1'150 mm + 850 mm
Hakenhöhe:	1'425 / 1'460 / 1'570 mm
Verriegelung:	hydraulisch
Kippwinkel:	49°
Kippkraft:	26'000 kg
Hubkraft:	26'000 kg

HYDRAULIK

Hydraulik Traktor:	3 x DW-Ventile
Hydraulik Anhänger:	Eigene Ölversorgung ab Gelenkwelle mit Kolbenpumpe
Pumpe:	108 l/min bei 100 U/min
Öltank:	160 l
Öldruck:	320 bar
Bedienung:	Elektro- Hydraulische Steuerung mit Hand und Funk-Fernbedienung

Andere Ausrüstungen auf Anfrage erhältlich.

Multilift ITRK 26.34 TK-HD
 avec suspension hydraulique, bras télescopique et articulé
 Disponible en différentes longueurs

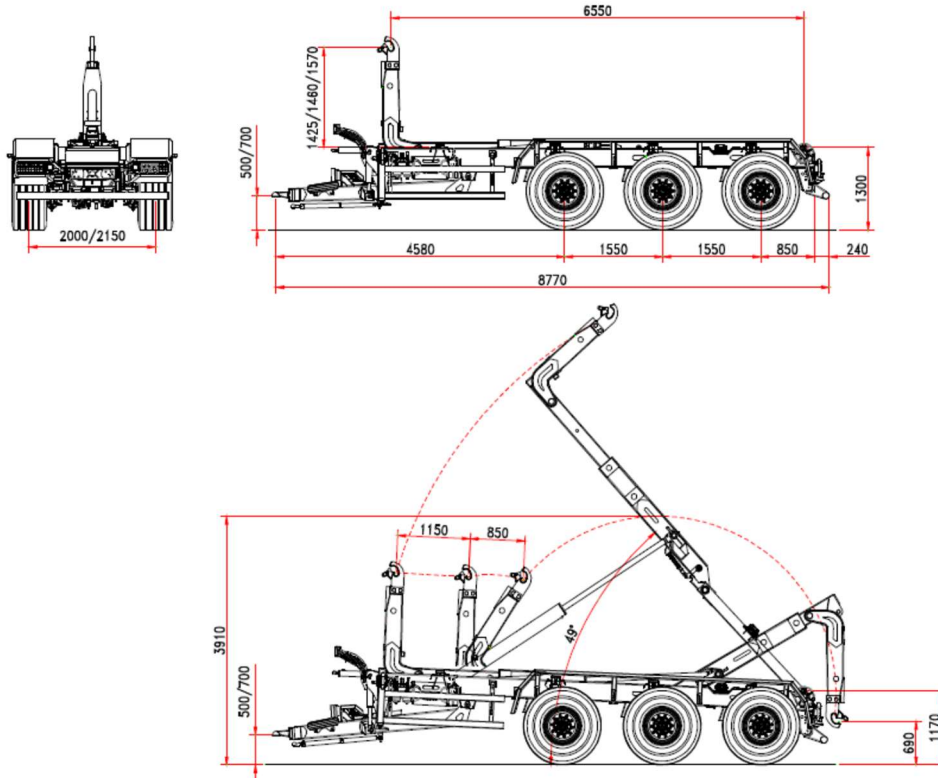
Version de base
CHASSIS

Section structure:	modulaire
Timon amortisé:	hydraulique
Suspension:	hydraulique
Empattement essieux:	1'550 mm
Section essieux:	3 x 150 mm
Tambours Ø:	406 x 120 mm
Système de freins:	hydraulique ou frein à air
Oeil timon:	scharmüller K80
Pied d'appui:	hydraulique
Pneus:	550/60 x 22.5
Hauteur Châssis:	1'300 mm
Stabilisateur frontal:	inclus

POIDS ET DIMENSIONS

Poids total:	34'000 kg
Poids total VTS:	31'000 kg
Poids timon:	4'000 kg
Poids vide:	8'500 kg (sans benne)
Longueur bennes:	5'000-7'500 mm
Vitesse:	40 km/h

BRAS TÉLESCOPIQUE

Course télescopique:	1'150 mm + 850 mm
Hauteur crochets:	1'425 / 1'460 / 1'570 mm
Verrouillage:	hydraulique
Angle bennage:	49°
Capacité bennage:	26'000 kg
Capacité charge:	26'000 kg

SYSTÈME HYDRAULIQUE

Hydraulique tracteur:	3 x soupapes double effet
Volume huile	
Bennage:	12 l
Réservoir d'huile:	160 l
Pression:	320 bar
Pression charge:	200 bar
Commande:	distributeur électro-hydraulique avec commande à main et BOB easy radio

Autres modèles sur demande.

